



ŞAHİN ÇİLOĞLU
ÇİLOĞLU ŞİRKETLER GRUBU
YÖNETİM KURULU BAŞKANI

AVRUPA'NIN ZİRVESİNDEKİ TÜRK GIDA DEVLERİ



MUSTAFA BAKLAN
SUNTAT GROUP YÖNETİM
KURULU BAŞKANI

AYLIK İŞ VE EKONOMİ DERGİSİ



EKİM 2022

YIL: 22 SAYI: 274

Ekovitrin

22.
yıl

www.ekovitrin.com



ÖZEL
RÖPORTAJ

A&S YATIRIM HOLDİNG YÖNETİM
KURULU BAŞKANI UĞUR AKKUŞ:

STRATEJİMİZ YENİLİKLERİ YAKALAMAK

"ENERJİ VE TURİZM SEKTÖRLERİNDE
BÜYÜMEYİ HEDEFLİYORUZ."

Esnafımızın yüzü
Halkbank'la
gülüyor!



halkbank.com.tr | 0850 222 0 400 Dialog

HALKBANK

FORWARDER TAŞIMACILIĞI



TAŞIMACILIĞIN MİMARLARI

” Küresel anlamda düşünüldüğünde Taşıma İşleri Organizatörleri, ekonomide çeşitli roller üstleniyor. Organizatörlerin taşıma bilgisi, çok yönlülüğü ve sunulan birçok hizmetteki farklılık, onları uluslararası ticarete ideal ortak konumuna getiriyor.

Lojistik anlayışı, malzemenin istenen zamanda, istenen yere, uygun fiyatlar ile en güvenli şekilde teslim edilmesinden geçiyor. İşletmeler, rekabet avantajı sağlayabilmek ve maliyetleri düşürmek için profesyonel lojistik hizmet sağlayıcılarına ihtiyaç duymaktalar. Bu noktada Freight Forwarder (Taşıma İşleri Organizatörü) firmalar akla geliyor. Kısaca Taşıma İşleri Organizatörü, malların bir noktadan diğer bir noktaya taşınmasını sağlayan, bunun için deniz, karayolu, demiryolu veya havayolundan birini veya birkaçını kombine olarak kullanan, yüklerin gruplandırılması, yükün depolanması, gümrükleme, paketleme, dağıtım gibi işlemleri de yapan ve bunların organizasyonunu gerçekleştiren şirketlere denir.

Biliyoruz ki dış ticarete en önemli faaliyetlerden birisi taşıma faaliyetidir. Küresel anlamda düşünüldüğünde Taşıma İşleri Organizatörleri, ekonomide çeşitli roller üstleniyor. Organizatörlerin taşıma bilgisi, çok yönlülüğü ve sunulan birçok hizmetteki farklılık, onları uluslararası ticarete ideal ortak konumuna getiriyor. Ancak kabul etmek gerekir ki Taşıma İşleri Organizatörlüğü mesleği de değişen dünyayla birlikte hızlı bir dönüşüm süreci içerisinde yer alıyor. Teknolojinin gelişmesiyle birlikte her geçen gün mesleğimize başka pencerelerden bakmaya olan ihtiyacımız artıyor.

Hızla değişen teknolojinin bu mesleği olumsuz yönde etkileyeceğine dair fikirler ortaya atılsa da bu dönüşümün organizatörler için bir tehdit olarak görülmemesi gerektiğini düşünüyorum. Zira Taşıma İşleri Organizatörleri aslında sadece bir aracı değil, bir süreç yöneticisidir. Nitekim taşıma işleri



AYŞEM ULUSOY

UTİKAD Başkanı

organizatörlerinin dünya federasyonu FIATA, taşıma işleri organizatörlerini "architects of transport - yani taşımacılığın mimarları" olarak tanımlıyor. Taşıma İşleri Organizatörlerinin büyük çoğunluğu kendilerini, mesleklerinin geleneksel tanımıyla gönderen adına ticari malların taşınmasını organize eden bir firma olarak görüyor; ancak aynı zamanda müşterilerinin tedarik zinciri ve lojistik süreçlerini kolaylaştıran, müşterileri için katma değerli hizmetler üreten uzman danışmanlar olduklarını da düşünüyorlar.

Hizmet sektörleri bilgisayarların kullanımını ile üretim ve tüketim bölgeleri arasında zamanın ve diğer kaynakların etkin kullanımı ve bu yönde bilgi teknolojilerinin kullanımını gerekli kılıyor. Bu bilgisayar olanaklarına bağlı olarak üretim ve tüketim noktaları arasında bilgi akışı ile malzeme

akışının hızlı, güvenli, ekonomik ulaştırılması gündeme geliyor, bu amacı gerçekleştirmeye yönelik birçok karar verme sorunları ortaya çıkıyor ve çözüm yöntemi araştırmaları yapıyor. Bugünkü taşıma işleri organizatörleri teknolojik gelişmelerin getirdiği bugünkü ve gelecekteki çalışma ortamlarının, gerçekleşen değişimlerin farkındalar ve konuyla ilgileniyorlar. Değişimin farkında olmayan veya önemsemeyen, değişime direnen, ayak uydurmayan geleneksel taşıma işleri organizatörleri hemen bugün olmasa bile yavaş yavaş yok olacaklar gibi görünüyor. Ancak bu arada bugünün hareketli tüketim ve ticaret ortamında, göndericinin ve alıcının yani nihai müşterisinin taleplerini hızlı karşılayabilen, bunun için teknolojiyi etkin kullanabilen ve birkaç yıl önce adı bile duyulmamış katma değerli hizmetleri verebilen yeni bir taşıma işleri organizatörü yani "lojistik hizmet üreticisi" doğuyor. Bu girişimciler genç ve dinamik yapılarıyla geçmiş yazılımları değil yeni teknolojileri temel alarak gerçekleştirdikleri çalışmalar ile sektörün gündeminde yer almaya devam edeceklerdir.

Tedarikçi sayısının her yıl artması, lojistik süreçlerinde müşteri taleplerini de artırmaktadır. Artık hem B2B hem de B2C şirketleri, her zamankinden daha fazla faktörden etkilenmekte ve maksimum memnuniyeti sağlamak adına daha fazla rekabet etmektedir. Biliyoruz ki; önümüzdeki 50 yıl içinde birçok meslek, birçok kavram, birçok iş yapış şekli ömürlerini tamamlayacak ancak yine birçokları geleceğe uyum sağlayacak şekilde bir dönüşüm geçirecek yani dönüşecek.

LOJİSTİK KÖYLER VE TÜRKİYE

” Jeopolitik konumunun etkisiyle, tarih boyunca önemli ticaret yolları üzerinde bulunan Türkiye'nin okyanuslara açılan deniz yolu bağlantıları ile Avrupa ve Asya kıtalarının kesişiminde yer alması önemini artırıyor. Türkiye, güçlü karayolu bağlantıları ve gelişen ulaşım altyapısı ile dünyanın önemli lojistik üslerinden biri olma potansiyelini koruyor.

Türkiye'de lojistik köylerin kurulmasından sorumlu kurum TCDD, lojistik köyleri, lojistik ve taşımacılık firmaları ile alakalı resmi kurumların da içinde bulunduğu, çeşitli ulaştırma modları arasında bağlantılarının olduğu, bakım onarım, depolama, elleçleme, yükleme-boşaltma, yükleri bölme, tartı, paketleme, birleştirme gibi işlemleri gerçekleştirebilecek ve taşıma modları arasında düşük maliyetli, hızlı, güvenli, aktarma alan ve donanımlarına sahip bölgeler olarak tanımlanmaktadır.

Lojistik köy kavramının ilk olarak ABD'de ortaya çıktığı bilinmektedir. Avrupa'da 1960'lı yılların sonlarından itibaren yük köyü (freight village) olarak isimlendirilmiştir. ABD, Avrupa ülkeleri ve Japonya, Singapur olmak üzere ticari gelişmelerin yaşandığı ülkelerde lojistik hareketliliğin şehir içinde yarattığı trafik yükü sorununa çözüm yaklaşımı etkili olmuştur. Bu ülkelerdeki lojistik köyler incelendiğinde alan açısından en büyük lojistik köylerin Amerika'da olduğu görülürken, Asya'daki lojistik köylerin genelde şehirlerin birer lojistik şehrine dönüşmesi şeklinde oluştuğu dikkat çekmektedir. Avrupa'daki lojistik köyler ise çok daha küçük alanlarda kurulmuşlardır. Bunda ülkelerin yüzölçümleri ve coğrafik özellikleri etkili olmaktadır. Buna rağmen en gelişmiş ve en yüksek performans gösteren lojistik köylerin Avrupa'daki lojistik köyler olduğu da görülmektedir.

LOJİSTİK KÖYLERİN ÜLKELER VE TÜRKİYE AÇISINDAN ÖNEMİ

Jeopolitik konumunun etkisiyle, tarih



ÖMER SAÇAR

Lojistik Eğitimcisi

boyunca önemli ticaret yolları üzerinde bulunan Türkiye'nin okyanuslara açılan deniz yolu bağlantıları ile Avrupa ve Asya kıtalarının kesişiminde yer alması önemini artırmaktadır. Güçlü karayolu bağlantıları ve gelişen ulaşım altyapısı ile dünyanın önemli lojistik üslerinden biri olma potansiyelini korumaktadır. Ek olarak gelişmekte olan ekonomisi, genç ve dinamik nüfusu, farklı alanlardaki üretim kapasitesinin oluşu sahip olduğu potansiyeli desteklemektedir.

Bunlarla beraber Avrupa, Balkanlar, Karadeniz, Kafkasya, Orta Asya, Kuzey Afrika ve Orta Doğu arasındaki mal ve hizmet akışının bağlantı merkezinde yer alması, mevcut potansiyelinin en üst şekilde açığa çıkarılması bakımından büyük önem arz etmektedir.

Türkiye uluslararası alanda kendisine üretimde birçok avantaj sağlayacak lojistik köyler ile ilgili bir dizi

çalışma yapmakta. Ulaştırma ve Altyapı Bakanlığı'nın 2000'li yıllardan itibaren yakaladığı altyapı ivmesi 2010'lu senelerden itibaren taşımacılıktan lojistiğe dönüşe evrilmiş, dünyada örnekleri olan lojistik köylerle ilgili girişimler de TCDD çatısı altında toplanmaya başlamıştır. TCDD, Türk sanayicisinin rekabet gücünü artırmak ve Türkiye'yi bölgesinin lojistik üssü yapmak hedefiyle 25 ayrı yerde lojistik merkez yapımı planladı. 2007 yılında Samsun Gelemen'de ilk lojistik köyü işletmeye açıldı. Ardından devlet politikaları kapsamında planlanan lojistik köylerin 9 tanesi daha hizmete açıldı. Türkiye'yi bölgenin lojistik üssüne dönüştürecek lojistik merkezlerin tamamı hizmete girdiğinde, Türk lojistik sektörüne 75,2 milyon ton ilave taşıma imkânı ile yaklaşık olarak 19,9 milyon m²'lik alan kazandırılacak. Tüm bu kapasiteye açık alan, stok alanı, konteyner stok ve elleçleme sahası dâhil olacak. Bu çalışmalara ek olarak Ulaştırma ve Altyapı Bakanlığı önderliğinde 7 bakanlığın üst bürokratları ile birlikte TOBB (Türkiye Odalar ve Borsalar Birliği) ve TİM (Türkiye İhracatçılar Meclisi) başkanlarının da iştirakiyle "Lojistik Koordinasyon Kurulu" oluşturuldu. Şüphesiz lojistik köylerden en etkili verimi almak, tamamlanmış alt yapı yatırımlarına ve ülke genelinde oluşturulmuş entegre ulaşım sistemine bağlıdır.

Türkiye'nin, 500 milyar dolarlık ihracat ve ihracata dayalı büyüme, bölgenin ve dünyanın önemli üretim üssü haline gelmesi, Asya'dan Avrupa'ya önemli lojistik üs olma gibi orta ve uzun vadeli hedeflere ulaşmada lojistik köyler önemli rol üstlenecektir.

Gümrükler, limanlar ve ötesinde kargonuzu hızlandırmanın en hızlı ve ucuz yolu

140 yıllık geçmişe, dünya genelinde yapılanmış 2.600 ofis ve 93.000'den fazla çalışana sahip olan SGS Grubu'nun üyesi olan SGS TransitNet, 22 anlaşmalı partneri ile müşterilerine 7/24 hizmet vermektedir. Taşımacılık sektörünün en büyük firmalarının uzun yıllardır tercih ettiği SGS TransitNet'in hizmet kalitesi ISO 9001:2015 ve ISO 27001:2013 belgeleri ile de tescil edilmiştir. Taşımacılardan bağımsız yapısıyla tüm verilerinizin özenle korunduğu SGS TransitNet platformu üzerinden 2019 yılında 397.000, 2020 yılında ise 361.000 araç için beyanname açılmıştır ve bu sayı her gün artmaktadır.

SGS TransitNet müşterileri, aşağıda yer alan 23 ülkenin gümrük sistemine herhangi bir aracı kuruma ihtiyaç duymaksızın direkt olarak beyanname sunabilmektedir.

- Türkiye
- Bulgaristan
- Romanya
- Macaristan
- Polonya
- Litvanya
- Belarus
- Almanya
- Hollanda
- Birleşik Krallık
- İtalya
- Fransa
- İspanya
- Hırvatistan
- Sırbistan
- Makedonya
- Slovenya
- Slovakya
- İsviçre
- Letonya
- Yunanistan
- İrlanda
- Belçika

SGS TransitNet Transit Sistemi
Destek Hizmetleri A.Ş.

Bağlar Mah. Osmanpaşa Cad. No:95
İş İstanbul Plaza Güneşli Bağcılar - İstanbul
t +90 212 368 40 20
f +90 212 224 78 96
e transitnet.turkey@sgs.com

SGS.COM.TR/TRANSITNET

SGS | **TransitNet**

FREIGHT FORWARDERS

Freight forwarderler güçlü bir network ağı sahip olarak, üreticiler ve ana taşıyıcı firmalar arasındaki iletişim sorumluluğunu üstlenerek, her iki tarafın ihtiyacı olan taşıma organizasyon sürecini tamamlarlar.

Ürünlerinin ithalat/ihracatına yönelik lojistik çözümler üretilmesi küçük, büyük her işletme için önemli bir planlama sürecidir. Firmalar lojistik faaliyetlerinde dünyanın her yerinde özelleştirilmiş çözümlere ihtiyaç duymaktadırlar. Dinamik, yenilikçi, teknolojik gelişmeleri takip edebilen ve iş ortaklarına ihtiyaca uygun çözümleri belirleyip operasyonel süreçlere dahil edebilen firmalardır freight forwarderler. Freight forwarderler güçlü bir network ağına sahip olarak, üreticiler ve ana taşıyıcı firmalar arasındaki iletişim sorumluluğunu üstlenerek her iki tarafın ihtiyacı olan taşıma organizasyon sürecini tamamlarlar.

Lojistik süreçlere ilişkin sorumluluk sınırları ise yükün sahibiyle yapılan sözleşmeye göre değişiklik göstermektedir. Yapılan bu anlaşma sonucunda Freight Forwarderler ilgili taşıma için en uygun operasyon modelini müşterilerine sunarlar.

Söz konusu sorumlulukların kapsamı dahilinde yüklerin yurtiçi ve uluslararası taşıma organizasyonu, ilk ve son taşımalarını, elleçleme depolama, sigortalama ve gümrükleme gibi faaliyetlerinin sorumluluğunun tümünü ya da bir kısmını üstlenebilmektedirler. En doğru taşıma türünün belirlenerek (demiryolu, havayolu, karayolu, denizyolu veya intermodal vb.) seçerek süreçleri yönetmektedirler.

Temelinde sorunsuz bir tedarik zincirinin gerektirdiği sıkı teslim tarihlerine cevap verebilecek organize bir sistem ve operasyonel akış süreci oluşturmanızı sağlar.

Bu mesleğin temeli; bilgi deneyimi, uluslararası organizasyon yönetebilme ve problem çözme yetkinliklerini barındıran kişisel kaynaklara dayalıdır.

Tüm bu süreci oluştururken sürdürülebilir olmaları, faaliyetlerini devam ettirebilmeleri için son derece önemlidir. Sürdürülebilirliğin en önemli ayağı



DENİZ KÜRTÜNLÜ

Lojistik Operasyon Uzmanı

dijitalizasyondur. Freight forwarderler için dijitalleşme stratejik bir önem arz etmektedir.

Günümüzün freight forwarderleri bilgi teknolojilerinin ön planda olduğu bir alan yaratmalı ve ilgili süreçlere hızlı bir şekilde adapte olmalılarıdır. Dijitalleşme kavramı ile iş alanlarımız ve iş yapış şekillerimiz değişmekte olup katma değer yaratan aktiviteleri de daha optimize hale getirmektedir.

Bilgi teknolojilerinin günümüzde aktif rol oynaması ile birlikte mesleki

deneyim gizli kahraman (dijital yönetim katmanının altında), müşteri ilişkileri ise asıl kahraman haline gelmiştir. Lojistik süreçleri hızlı, pürüzsüz ve güncel bir şekilde yönetebilen ve iyi bir kullanıcı deneyimi oluşturabilen freight forwarderler müşterilere daimi konfor alanı yaratacaklardır.

Freight forwarderler önemli miktarda veri oluşturur ve yönetirler, söz konusu veri akışıyla operasyonu koordine etmek günlük bir mücadeledir. Bu komplike süreci yönetmek ve iyi bir müşteri deneyimi yaratmak için global de freight forwarder şirketlerine bazı tavsiyeler bulunmaktadır.

- Şirketlerin freight forwarderlerle daha fazla entegrasyona ihtiyaç duyacağı, pazar tahminleri, lojistik zincirlerin tasarımı ve hedef pazarlara ürün uyarlaması vb. gibi hususlarda hizmet talep edeceği,

- Nitelikli ekip arkadaşlarının müşterilere hizmet vermesi; son yıllarda teknolojik yeniliklerin artması ile birlikte en çok ihtiyaç duyulan profillerin IoT ve Big Data kullanarak akıllı ortamlar geliştirebilen kuruluşlara katma değer sağlayabilen profiller olacağı,

Dijitalleşmenin getirdiği talepler daha fazla analitik yetkinlik getirmektedir. Yalın, dinamik, ve teknolojik gelişmelere önem veren firmalar her zaman pazarda büyük oyuncu olmaya devam edecekler ve uzun vadede sektörün gelişmesinde önemli rol oynayacaklardır. Şurası bir gerçek ki freight forwarding, teknolojiden destek alan insan temelli bir meslektir. Dijitalleşme ve inovasyonlar insansız ve elektriksiz fabrikalar, depolar oluştursa da, insanın olmadığı freight forwarding şirketi olamaz. Bizlere düşen görev ise her zaman yetkinliklerimizi geliştirerek gelişen ve değişen dünyaya uyum sağlayarak teknoloji ile güçlerimizi birleştirmektir.

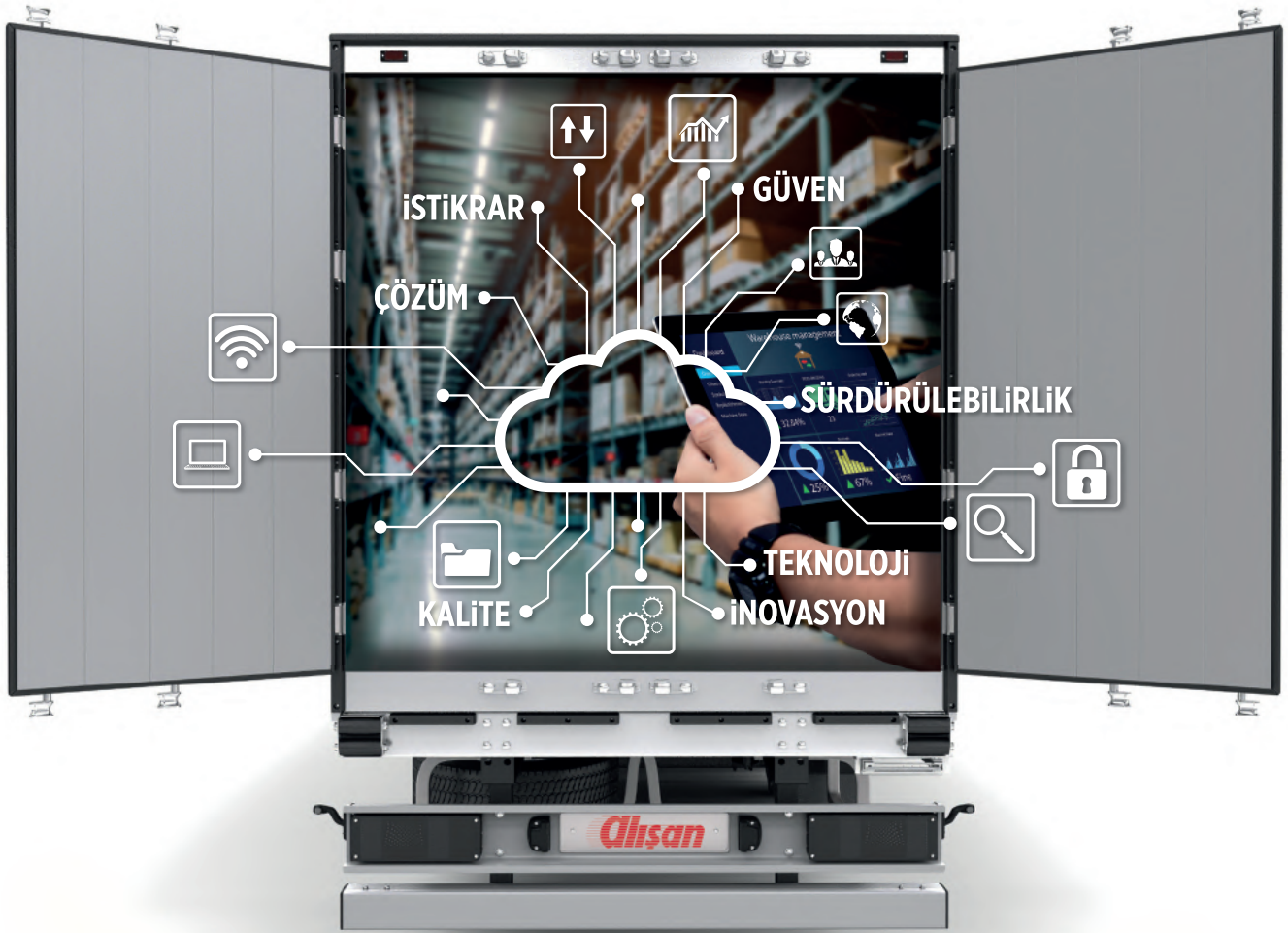

Bu kapının ardında **Lojistiğin Gücü** var.

35 yılı aşkın bir süredir entegre lojistik uzmanı bir marka olarak, uluslararası nakliye, yurt içi dağıtım, likit enerji taşımacılığı, depo ve antrepo hizmetleri ile katma değerli hizmetler üretiyoruz.

AR-GE merkezimizde geliştirdiğimiz inovatif, dijital ve müşteri odaklı çalışmalarımıza sürdürülebilirlik ilkelerine sadık şekilde hız kesmeden devam ediyor; lojistiğin gücünü 7 gün 24 saat müşterilerimize sunuyoruz.

alisangroup.com

Alışan
logistics

FREIGHT FORWARDING SEKTÖRÜ BÜYÜMEYE DEVAM EDİYOR

Freight forwarding hizmeti verebilmek için lojistik sektöründe gerekli tecrübeye sahip olmak, kaliteli hizmetler zinciri sunabilmek için büyük bir gereklilik. Müşteri adına en efektif ve maliyeti düşüren çözümler üretmek, gittikçe daha çok dijitalleşen sektörü ve gelişmeleri yakından takip etmek, forwarder firmaların yükümlülükleri arasında yer alıyor.

"Freight Forwarding" basit anlatımı ile taşıyıcı firmalar ile yük sahipleri arasındaki bağlantıyı sağlayan aracılık hizmetlerine verilen genel isimdir. Bu hizmeti sağlayan kişi veya kurumlara "Forwarder" adı verilir. Forwarder firmalar hava, deniz, kara ve demiryolu taşımacılığında veya kombine taşımacılıkta ithalat, ihracat yapan veya dış ticaret sektöründe faaliyet gösteren firmalara kendi araçları olmadan hizmet vermektelerdir. Forwarder firmaların ilgi çekici özelliği taşıyıcı firmalardan temin ettikleri hizmetlere bir nebze daha değer katarak müşterilerine sunmaya çalışmalarıdır.

Forwarder firmaların avantaj sahibi oldukları bir diğer özellikleri ise, taşıyıcılar ile özel navlun anlaşmaları yapılabiliyor olmalarıdır. Özellikle büyük ölçekli forwarder firmaların portföyünde çok sayıda müşteri olduğu ve bu firmaların yüklerinin tamamını elleçledikleri için taşıyıcı firmalardan "müşteri" veya "mal cinsi" bazında özel navlunlar alabilme şansları mevcuttur.

Freight forwarding hizmeti verebilmek için lojistik sektörde gerekli tecrübeye sahip olmak, kaliteli bir hizmetler zinciri sunabilmek için büyük gerekliliktir. Öyle ki, müşterinin kararsız olduğu veya yeterince bilgi sahibi olmadığı konularda taşıma modelinin belirlenmesi konusunda müşteriye alternatif sunmak gerekli olabilmektedir. Yani müşteri adına en efektif ve maliyeti düşüren çözümler üretmek, gittikçe daha çok dijitalleşen sektörü ve gelişmeleri yakından takip etmek forwarder firmaların yükümlülükleri arasındadır.

Müşteriden yükün tüm detaylarının eksiksiz alınması, taşıma, ödeme şekli vb. detayların öğrenilmesi ve bu detayların taşıyıcı firmaya iletilerek konu yük için doğru fiyatlandırma yapmak zincirin ilk halkasıdır. Doğru fiyatlandırma yapıldıktan sonra başlayacak



BANU KARTAL KAHRAMAN

Lojistik Operasyon Uzmanı

operasyonel sürecin takibi de forwarder firmanın sorumlulukları arasındadır. Yükün taşıma aracına yüklenmesinden itibaren, gümrükleme, dokümantasyon ve sigortalama süreçleri takibi özenli şekilde yapılmalı, olabilecek herhangi bir aksaklıkta forwarder firma gerekli düzeltme ve düzenlemeleri yapabilecek veya yapılmasını sağlayabilecek tecrübe ve pratiğe sahip olmalıdır.

Yük yoldayken yani operasyon süreci devam ederken müşterilere verilecek

düzenli "kargo takibi" ve "tahmini varış bilgileri" gibi raporlar müşterinin kümülatif bir hizmet almasını sağlayacak ve memnuniyet sağlayacaktır.

Yükün nihai varış yerine ulaşması, malın taşıma modeline göre ilgili liman/depoya indirilmesi ve/veya ithalatçı firmanın adresine teslim edilmesi ile operasyonel süreç tamamlanmış olur.

Uzun yıllardır mevcudiyetini koruyabilmiş forwarder firmalar global acente ağları ile yaptıkları anlaşmalar ile dünyanın her yerinde acenteliklere sahip olarak müşterilerine yurt dışında da ön/son taşıma gümrükleme, depolama vb hizmetler sunabilmektedirler. Böylece global düzeyde her türlü sevkiyat sürecinin daha sorunsuz, hızlı ve güvenli bir şekilde gerçekleştirilmesi sağlanabilir.

Teknolojinin sürekli gelişmesi ile birlikte hemen her sektör gibi taşımacılık sektörü de dijitalleşme yolunda ilerlemektedir. İlk adım olan navlun temin etmek ile başlayan, rezervasyon ve kargo takibi yapmak gibi adımlarla devam eden süreç bazen müşteriler açısından işleri zorlaştırabilmektedir. İşte bu noktada tüm bu dijital platformlarda işlem yapma tecrübesini edinmiş forwarder firmalar devreye girmektedirler. Kısaca, forwarder firmalar adeta müşterilerinin lojistik departmanı gibi bir rol almaktadırlar. Böylece müşteriler büyük ana taşıyıcı firmalardan almakta zorluk çekebilecekleri hizmetleri, özenli ve verimli çalışmalarını ile forwarder firmalar aracılığıyla elde edebilirler.

Hiç şüphesiz ki, globalleşen, dijitalleşen dünyamızda ihtiyaçları doğru belirleyen, sorunları en kısa sürede ve en doğru şekilde çözen ve müşterilerinin işlerini kolaylaştıran "Freight Forwarding" sektörü gelişmeye, büyümeye devam edecektir.



Lima farkıyla...



 limalogistics.com

 0850 203 54 62



[/limalogistics](https://www.instagram.com/limalogistics)





Lima Logistics'in Kurucu Ortakları Vedat Çelik, Cenker Ural, Sinan Türel ve Hamdi Bülbüldere (soldan sağa).

LİMA LOGISTICS'TEN HIZLI, GÜVENLİ VE EKONOMİK ÇÖZÜMLER

Lima Logistics başta havayolu olmak üzere karayolu, denizyolu, demiryolu, intermodal, ekspres kurye, fuar ve etkinlik lojistiği alanlarında hızlı, güvenli ve ekonomik çözümler üretiyor.

Masallara konu olan Uludağ'ı, Türkiye'nin dünyaya açılan kapısı İstanbul'a yakınlığı... Dün tarihi başkentlik yapan, bugün otomotiv ve tekstil sanayine yön veren Bursa'dan ulusala ve uluslararası uzanan bir hikaye bu... Bütün işi hız, verimlilik ve yenilik olan bir lojistik markası Lima Logistics...

Daha iyi hizmete ancak müşteri gereksinimlerinin en iyi şekilde karşılanmasıyla ulaşılabileceğinin farkında olan Lima, esnek ve dinamik hizmet anlayışını ilke edinen dört ortak tarafından kuruldu. Adının anlamı "Başlangıçlar Tanrıçası", gerçekten de yepyeni bir başlangıç oldu hem bu dört ortak için hem de lojistik sektörü için Lima.

Lima Logistics başta havayolu olmak üzere karayolu, denizyolu, demiryolu, intermodal, ekspres kurye, fuar ve etkinlik lojistiği alanlarında hızlı, güvenli ve ekonomik çözümler üretiyor. İhracat ve ithalat çift yönlü olarak tüm uluslararası sevkiyatların istenilen yere zamanında ulaşması için uzman kadrosuyla 7/24 çalışıyor. Lojistik hizmet kavramını "proje, yöntemler ve operasyon" olarak üç aşamada irdeleyen şirket, hizmetin yapısı ve mevcut durumun analizi gibi temel gereksinimleri belirledikten sonra müşteriye özel tasarladığı operasyonun aşamalarına geçiyor. Dünya pazarında yer edinebilecek bir marka olma yolunda emin adımlarla ilerleyen Lima Logistics, Bursa'dan başlayan yolculuğunu şu an İstanbul, İzmir ve Milano ofisleri ile Eskişehir,

Ankara, Denizli, Adana ve Bükreş acenteleri ile sürdürüyor.

SÜREKLİ YENİLİK PRENSİBİ

Şirketin hava kargo departmanında; genel kargo ve bozulabilir kargo taşımacılığı hizmetlerinin yanı sıra uçucu kurye (on board) hizmeti, kargo uçağı kiralama (charter) hizmeti ve zaman öncelikli otomotiv servisi ön plana çıkıyor. Denizyolu alanında; FCL ve LCL servislerinin dışında gabari dışı proje taşımaları göze çarpıyor. Karayolunda; tedarikçi araçlarının dışında öz mal dorseleri ve minivan ekspres servisi ile Avrupa pazarında adından söz ettiriyor. Lima'nın bilinmesindeki en önemli hizmetlerden birisi de fuar ve etkinlik lojistiği... Uluslararası fuar sevkiyatlarının istenilen yere zamanında ulaşması için uzman bir fuar ekibiyle çalışan şirket, geçici veya kati ihracat, gümrükleme, depolama, fiziksel dağıtım süreçlerine son derece hakim durumda.

Lima Logistics, çalışan hakları ve kanunlarla uyumlu, dürüstlük ve bağlılık ilkelerine sadık, adalete önem veren, bilgiye ve teknolojiye değer veren, sürekli yenilik prensibini kabul eden, iş sağlığı ve güvenliği sorumlulukları dahilinde iş süreçlerini şekillendiren, çalışanlar için nitelikli ve etkisi ölçülebilir eğitim ve gelişim fırsatları sunan bir İK politikası uyguluyor. Ofislerindeki yüzde 38'lik kadın istihdam oranıyla hem kadınların insana yakışır iş fırsatlarına erişimini sağlıyor hem de toplumsal cinsiyet eşitliği konusunda farkındalık

yaratıyor. Şirketin İK yönetimindeki amacı; verimlilik ve yetenek kazanımı sağlamak, yetenekleri elde tutmak, çalışan deneyimini artırmak, geri bildirim yapısını güçlendirmek ve Lima Logistics kültürünü şirket çalışanlarına, müşterilerine, tedarikçilerine ve tüm paydaşlarına yaymak.

Lima Logistics, Bursa Ticaret ve Sanayi Odası (BTSO) tarafından verilen "Bursa İlk 250 Büyük Firma" sertifikasına, çalışanları tarafından layık görülen "Great Place to Work" bağlılık ve memnuniyet sertifikasına ve Hizmet İhracatçıları Birliği (HİB)'in açıkladığı "Yük Taşımacılığı ve Lojistik Hizmetler" kategorisinde 33.lük sertifikasına sahip.

Şirket ayrıca, 2021 yılında kendi adıyla kurduğu "Lima Spor Kulübü" ile gençlerin erken yaşta tüm hayatları boyunca kullanacakları yetkinlikleri kazanmalarını, hem fiziksel hem de mental anlamda sağlıklı sporcular olarak yetişmelerini hedefliyor. Erken yaşta itibaren doğru antrenman, sürekli ölçüm, kişisel gelişim programları ile gençlerin modern spor trendleri içinde büyümelerine öncülük ediyor ve dayanışma, mücadele, hoşgörü, takım ruhu, arkadaşlık, kişisel motivasyon olgularının gelişimine destek oluyor. Lima Spor Kulübü, profesyonel sporcu veya sporu hayatının bir parçası haline getirmiş bireyler yetiştirirken, bireysel farkındalık yaratarak "Lima vizyonu" ile eğitim, iş ve özel hayatlarına +1 değer katıyor.

**BİR KUŞAKLA BİRLİKTE BÜYÜDÜK
ŞİMDİ DE ONLARLA BERABER
BÜYÜMEYE DEVAM EDİYORUZ.
ÇEYREK ASIRLIK TECRÜBEMİZLE
1997'DEN BERİ GELECEĞİ
TAŞIYORUZ. 25 YILDIR DÜNYANIN
5 KITASINDA HER ZAMAN BİR
YOLUNU BULUYORUZ.**



+90 850 755 0 458
galpi.com.tr



GALATA TAŞIMACILIK CEO VE YÖNETİM KURULU BAŞKAN YARDIMCISI VITTORIO ZAGAIA:**“EN ÖNEMLİ BAŞARIMIZ GÜVENİLİRLİK VE İTİBAR”**

Galata Taşımacılık CEO ve Yönetim Kurulu Başkan Yardımcısı Vittorio Zagaia, “Kurduğumuz günden bu yana hiç aksatmadan 25 yıla sığdırdığımız en önemli başarı, güvenilirlik ve itibar. 13 kişi olarak çıktığımız yola bugün 250’nin üzerinde bir ekiple devam ediyoruz ve sektörde insan sirkülasyonu en az olan şirket olarak biliniyoruz, bu da başarımız adına sanırım önemli kriterlerden biri” dedi.

Galata Taşımacılık CEO ve Yönetim Kurulu Başkan Yardımcısı Vittorio Zagaia, İstanbul merkez ofisi, Çatalca ve Bursa lojistik depoları, İstanbul havalimanı ofisi, Bursa, İzmir ve Mersin şubeleri ile karayolu, havayolu, denizyolu ve intermodal taşımacılıkta bir freight forwarding şirketi olarak faaliyet gösterdiklerini söyledi. Şu anda karayolunda 2’si Kuzey Afrika olmak üzere toplam 17 ülkeye düzenli parsiyel taşımacılık hizmeti verdiklerini belirten Vittorio Zagaia, “Bu sene de yeni eklenecek destinasyonlar ile karayolunda hizmet verdiğimiz ülke sayısını 21’e çıkaracağız. Bu konuda Türkiye’de en geniş parsiyel karayolu taşımacılık kapsama alanına sahibiz diyebilirim. Hava ve denizyolunda ise global acenteye ağıımız sayesinde ciddi bir kapsama alanımız var, bu iki taşıma moduna da ciddi yatırım yapıyoruz. Yine Covid-19 süresince yatırımını yaptığımız depolama altyapımız ve intermodal taşımacılık departmanı ile beraberinde gelen 45 PW HC konteynerlerimize ek yeni siparişler verdik ve bu taşıma modunda iddiamızı artırmayı hedefliyoruz. Galata, 25 yıl sonra bugün global bir şirkettir demem doğru olacak. Yıllık olarak da 100 binin üzerinde bir yük elleçleme kapasitesini 250’nin üzerinde profesyonel ekibimizle yönetiyoruz” dedi.



VITTORIO ZAGAIA: “Sektörde ilk direkt yabancı sermaye ile kurulan Freight Forwarder olmamızın yanı sıra, ilk CRM departmanını, eğitim departmanını kuran, TSE belgesi alan ilk Freight Forwarder olma gerçeği gibi birçok yenilikçi girişimimiz oldu.”

Sektördeki ilk direkt yabancı sermaye ile kurulan Freight Forwarder olmamızın yanı sıra, ilk CRM departmanını, eğitim departmanını kuran, TSE belgesi alan ilk Freight Forwarder

olma gerçeği gibi birçok yenilikçi girişimimiz oldu” diye konuştu.

Vittorio Zagaia, kısa ve uzun vadedeki hedeflerini ise şöyle açıkladı: “2022 yılı bizim aynı zamanda 25’inci kuruluş yılımız. Yani bizim için ayrı bir önemi ve değeri var. İlk 3 ayda bütçelerimize paralel neticelerle ve hatta üzerinde rakamlarla yolumuza devam ettiğimizi söyleyebilirim. O sebeple bir dizi yatırımı erkene alma çalışmalarını başlattık. Bunlardan bir tanesi İstanbul Anadolu yakasında açmayı planladığımız yeni lojistik depomuz. Bir diğeri ise mevcut intermodal konteyner sayımızı daha da artırmak. Bunun yanı sıra Afrika kıtasındaki açılım ve yatırımlarımızı devam ettirerek bu kıtada büyümeye devam etmek istiyoruz. Bir diğeri hedefimiz de hizmetlerimizi yerel olarak büyütmek, yani şube sayımızı artırmak ve lokal olarak hizmet veren bir yapı sürdürmek.”

Vittorio Zagaia, sözlerine şöyle devam etti: “Sektörümüzün gelişimi açısından fuar katılımlarına hem yerel hem yurt dışı boyutunda çok önemli buluyor ve desteklenmesi gerektiğine inanıyorum. Fuarlar hem sektörümüzü yurt dışındaki Türkiye ile ticaret yapan firmaların tanınması adına önemli hem de yeni ortaklıklar ve tanışıklıklar kurmamız adına önem arz ediyor. Hannover Messe 2002’den güzel kazanımlar ile döndük.”

“SEKTÖRDE BİR ÇOK İLKE İMZA ATTIK”

Kuruldukları günden bu yana hiç aksatmadan 25 yıla sığdırdıkları en önemli başarının güvenilirlik ve itibar olduğunu kaydeden Vittorio Zagaia, “13 kişi olarak çıktığımız yola bugün 250’nin üzerinde bir ekiple devam ediyoruz ve sektörde insan sirkülasyonu en az olan şirket olarak biliniyoruz, bu da başarımız adına sanırım önemli kriterlerden biri. Sektörümüzde birçok ilke de imza atmış olmamızın da haklı gururunu taşıdığımızı ifade etmeliyim.



SADECE
AVRUPA'YA DEĞİL



DÜNYANIN
HER
YERİNE!



mrllog.com.tr



SAFETY AND QUALITY IN MOTION

Spark Lojistik, müşteri memnuniyeti ve hizmet kalitesine verdiği önemle lojistik sektöründe fark yaratıyor. Firma, acente ağını, hava kargo, denizyolu departmanlarını genişletmeyi ve personel istihdamını artırmayı amaçlıyor.

Forwarder taşımacılığında sunduğu kaliteli hizmet ve çözümlerle sektörde fark yaratmayı başaran Spark Lojistik, 2022 yılının ilk 8 ayında yüzde 12'lik büyüme oranına yaklaştı. Müşteri memnuniyeti ve hizmet kalitesine önem veren Spark Lojistik, uzun vadede acente ağını, hava kargo ve denizyolu departmanlarını genişletmeyi ve personel istihdamını artırmayı hedefliyor. Spark Lojistik Şirket Ortağı Salih Topalı ve Yönetim Kurulu Başkanı Kadir Yıldız, Spark Lojistik olarak forwarder taşımacılığında ulaştıkları büyüklüğü, sundukları hizmetleri ve hedeflerini Ekovitrin'e anlattı.

Spark Lojistik'in forwarder taşımacılığında ulaştığı büyüklüğü ve sektördeki konumunu

rakamsal verilerle anlatır mısınız? 2022 yılında sergilediğiniz performans hakkında bilgi verir misiniz?

Spark Lojistik olarak 2022 yılı hedeflerimize her geçen gün adım adım yaklaşıyoruz. İlk 8 ayda yüzde 12 oranında büyüme oranına yaklaştık.

“KALİTELİ HİZMET VE ÇÖZÜMLER SUNUYORUZ”

Forwarder taşımacılığında sunduğunuz hizmetlerde firmanızı sektördeki diğer firmalardan farklı kılan özellikler nelerdir? Lojistik ağınız hakkında bilgi alabilir miyiz?

Spark Lojistik olarak, forwarder taşımacılığında sunduğumuz kaliteli hizmet ve çözümlerle sektördeki diğer firmalardan farkımızı gösteriyoruz. İşimizi duyduğumuz,

hassasiyet ve ciddiyet ile müşteri memnuniyetini ve hizmet kalitemizi üst seviyelere çıkarıyoruz. Vermiş olduğumuz hizmetlerle adımızı duyurmaya başladık. Spark Lojistik'in lojistik ağından bahsedecek olursak; İstanbul, Yunanistan ve Bulgaristan'da depolarımız ve ofislerimiz bulunuyor. Ayrıca Romanya, İtalya, Almanya, Hollanda ve Belçika ülkelerinde sözleşmeli ve ortak iş birliği içerisinde olduğumuz acente ağlarımız mevcut.

“TÜRK ARAÇLARINA EŞİT HAKLAR SAĞLANMALI”

Forwarder taşımacılığında karşılaştığınız sorunlar nelerdir? Beklentilerinizi ve çözüm önerilerinizi öğrenebilir miyiz? Sektörümüzde karşılaştığımız en büyük



Spark Lojistik Şirket Ortağı Salih Topalı



Spark Lojistik Yönetim Kurulu Başkanı Kadir Yıldız

sorun, yabancı plakalı (menşei) araçların taşıma ücretlerinin daha ucuz olması. Devletimiz ve yetkili mercilerden beklentimiz, diplomatik çözümler ile Türk arabalarına eşit hakların sağlanması. Yeni teknolojilere destek verilmesi ve ticari ilişkilerin zayıf olduğu ülkeler ile yeni iş birliği yapılarak lojistik havuzunun artırılmasını öneriyoruz. Örneğin yeni limanlar, karayolu ve demiryolunda ağların çoğaltılmasını talep ediyoruz. Bu durumda daha rekabetçi olabiliriz.

“TİCARET HACMİ HER GEÇEN GÜN ARTIYOR”

Lojistik sektörüne baktığımızda karşımıza nasıl bir tablo çıkıyor? Sektörde karşılaştığımız sorunlar nelerdir?

Pandemi öncesi stabil olan ihracat yoğunluğu, pandemi sonrası ülkelerin iç piyasasında artan taleplere verememesinden dolayı artış gösterdi. Pandemi döneminde sağlanan ticari iş birlikleri ile ülkemizin de ticari hacmi her geçen gün katlanarak artıyor. Bununla doğru orantılı olarak iç gümrükler

ve sınır kapılarında yoğunluklar ve aksamalar yaşanıyor.

Forwarder taşımacılığında kısa ve uzun vadedeki hedeflerinizden bahsedermisiniz?

Uzun vadede hedeflerimiz; acente ağıımızı, hava kargo, denizyolu departmanlarımızı genişletmek ve personel istihdamını artırmak.

SPARK LOJİSTİK HİZMETLERİ VE DIŞ TİC. A.Ş.
ADRES: Büyükşehir Mah. Cumhuriyet Cad. No:1 Ekinoks E1 A Blok Kat: 4 D: 47
Beylikdüzü/İSTANBUL / E-MAIL: info@sparklojistik.com.tr



EKO MMI FUARCILIK GENEL MÜDÜR YARDIMCISI SEREN ÜNSAÇ:

“LOGITRANS’A BU YIL LOJİSTİK ENDÜSTRİSİNDEN BÜYÜK BİR TALEP VAR”

EKO MMI Fuarçılık Genel Müdür Yardımcısı Seren Ünsaç, “Bu yıl tüm lojistik endüstrisinden büyük bir talep gören logitrans’ta 17 ülkeden 138 firma doğrudan sergileme yapacak. Bu talebin Türkiye’nin yanı sıra diğer ülkelerden de aynı yoğunlukta gelmiş olması, hem ulusal lojistik endüstrimiz hem de fuarcılığımız adına çok önemli bir gelişme” dedi.

Bu yıl 16-18 Kasım tarihleri arasında 15. kez düzenlenecek olan Uluslararası logitrans Transport Lojistik Fuarı, Avrasya Gösteri Merkezi’nde lojistik sektörünü bir araya getirecek. Tüm lojistik endüstrisinden büyük bir talep gören logitrans’ta 17 ülkeden 138 firma doğrudan sergileme yapacak. Fuarı Türkiye’nin yanı sıra 54 ülkeden ziyaretçi geliyor. EKO MMI Fuarçılık Genel Müdür Yardımcısı Seren Ünsaç, logitrans Transport Lojistik Fuarı ile ilgili Ekovitrin’in sorularını cevaplandırdı.

Logitrans Transport Lojistik Fuarı’nın düzenlendiği ilk yıldan bugüne kadar kaydedilen aşamaları ana hatlarıyla anlatır mısınız? Uluslararası logitrans Transport Lojistik Fuarı,

bu yıl 15. kez düzenleniyor. İlk olarak Hilton Convention Center’da düzenlenen logitrans, sonraki üç seferde Tüyap Fuar Merkezi’nde gerçekleştirildi. 2010 yılında İstanbul Fuar Merkezi’nde düzenlenmeye başlanan logitrans, bu yıldan itibaren EKO Fuarçılık ve Messe Münih ortak şirketi EKO MMI Fuarçılık tarafından gerçekleştirilmeye başlandı. Bu yıl fuar alanı olarak konumu oldukça avantajlı, temiz bir çevreye sahip, ulaşımı çok kolay bir yer olan Avrasya Gösteri Merkezi tercih edildi.

“TÜRKİYE, LOJİSTİK ALT YAPISI YATIRIMLARIYLA DİKKAT ÇEKİYOR”

Logitrans’ın Türkiye lojistik sektörü açısından önemini özetler misiniz?

Türkiye’de lojistik dünyadaki gelişime paralel bir şekilde ilerliyor. Dünya tedarik zincirinde en sağlam halkalardan biri olduğunu kanıtlayan Türkiye, özellikle ‘daha yakından tedarik sağlama’ eğilimine paralel olarak öne çıkıyor. Türkiye, özellikle son yıllarda lojistik alt yapısına yaptığı yatırımla dikkat çekiyor. Deniz ve havalimanları, köprüleri, tünelleri, denizaltı geçitleri, demiryolları ile örneğin Kuşak ve Yol gibi dünya lojistik hatlarına eklenmeye hazır duruma geliyor.

Bir kısmı dünya lojistik ağlarına katılmış, bir kısmı kendi bölgesel ya da daha geniş ağını oluşturmuş bulunan lojistiklerimiz, tesisleri, araç ve ekipmanları, oluşturdukları lojistik çözüm seçenekleriyle dünya çapında iddialı birer lojistik operatörü durumuna geliyor.

İşte logitrans, bu gelişimin vitrini olmak üzere kurgulandı. logitrans, bir yandan ulusal yatırımların dünya vitrinine çıkması için bir yandan da şirketlerimizin kalitesini, becerilerini sergilemek diğer yandan uluslararası ağ oluşturma ihtiyaçlarını gidermek gibi bir misyonu yerine getiriyor.

“54 ÜLKEDEN ZİYARETÇİ GELİYOR”

Bu yıl 16-18 Kasım tarihlerinde düzenlenecek olan fuara beklenen ziyaretçi ve katılımcı sayısı hakkında bilgi verir misiniz? Logitrans ile ilgili hedeflerinizi öğrenebilir miyiz? Bu yıl 15. kez gerçekleşecek olan logitrans'ın ortalama 10 bin dolayında ziyaretçisi bulunuyor. Tümüyle lojistik ve tedarik zinciri satın alma kararı veren yetkili, etkili ve seçkin isimlerden oluşan bu ziyaretçi kitlesi, Türkiye'nin yanı sıra 54 ülkeden geliyor. Hedefimiz bu ziyaretçi sayısını artırmanın yanı sıra katılımcı ve ziyaretçi etkileşimini geliştirmek. Bu amaçla zengin içerikli etkinlikler organize ediyor. Böylece katılımcılarımızın yanı sıra ziyaretçilerimizin de daha çok verim almasını sağlamayı hedefliyoruz.

“LOJİSTİK PANDEMİDE ZARAR GÖRDÜ”

Türkiye'de ve dünyada lojistik sektörüne baktığımızda karşımıza nasıl bir tablo çıkıyor? Dünya ticaret hacminde yüzde 10 dolayında payı olan lojistik endüstrisi, pandemi sırasında yer yer kopan tedarik zinciri nedeniyle zarar gördü. Ancak salgın sürecinde tüm dünya anladı ki lojistik hizmetler, ticaretin devamı kadar gündelik yaşamın ve de sağlığın en önemli hizmet alanını oluşturuyor. Lojistik süreçlerin doğru yönetilmesi, hayatın verimli bir şekilde devamlılığı adına son derece önemli bir konu olarak öne çıktı.

“FUARA YOĞUN TALEP VAR”

Logitrans yıllardır İFM'de düzenleniyordu fakat bu yıl ilk kez Avrasya Gösteri Merkezi'nde gerçekleştirilecek. Neden böyle bir karar alındı ve fuarla ilgili ayrıntıları sizden öğrenebilir miyiz?

Üç salondan oluşan Avrasya Gösteri Merkezi, açık alan uygulamalarına sağladığı olanaklarla fuarımızın gelişimine katkıda bulunuyor. Bu yıl fuarımızın açılışına aylar kala tüm standlar kiralandı. Fuar sahasında bulunan yarı açık alanlar ve açık alanlar da yoğun talep gördü. Bu alanlarda katılımcıların e-mobilite odaklı sergilemeleri ve etkinliklerine ev sahipliği yaparak, Türkiye'nin bu alandaki gelişimini gözler önüne çıkardık.

Logitrans'a kaç ülkeden ne kadar firma katılacak?

Logitrans kapsamında bu yıl 17 ülkeden 138 firma doğrudan sergileme yapacak. logitrans bu yıl tüm lojistik endüstrisinden büyük bir talep gördü. Bu talebin Türkiye'nin yanı sıra diğer ülkelerden de aynı yoğunlukta gelmiş olması, hem ulusal lojistik endüstrimiz hem de fuarcılığımız adına çok önemli bir gelişme. Bu yıl stand alanı kiralama taleplerinin tümünü karşılayamadık. Ancak bu firmaların temsil edilmelerini sağlayacak farklı etkinliklere yer verdik. Böylece fuarımızın güçlü etkinlik içeriğini, farklı firmaların katılımı ile daha da güçlendirmiş olduk.

Özellikle vurgulamak istediğiniz mesajınız var mı?

Lojistik sektörünün gelişimi, pandemi sonrasında önemli bir sıçrama yaptı. Yeşil mutabakat odaklı çevreye daha hassas endüstriyel seçenekler kaçınılmaz oldu. Dijital teknolojinin lojistik alanında kullanımı, e-mobilite seçenekleri, pil teknolojilerindeki gelişime paralel olarak lojistik ekipmanlara yansıyan elektrikli araçlar sokakları doldurmaya başladı. Uluslararası logitrans Transport Lojistik Fuarı da bu gelişime paralel bir şekilde kurgulanıyor, olan bitenin görülmesi bir yana olacak olanlara ilişkin vizyon oluşturmak ve bilgi paylaşımı olanakları yaratması açısından da vazgeçilmez bir ortam sağlıyor. Avrasya Bölgesi'nin lojistik alanındaki en büyük ve etkili organizasyonu olan logitrans, katılımcılarına mükemmel bir ağ oluşturma ortamı yaratıyor.



SEREN ÜNSAÇ: “Uluslararası logitrans Transport Lojistik Fuarı, bu yıl 15. kez düzenleniyor. Fuar alanı olarak konumu oldukça avantajlı, temiz bir çevreye sahip, ulaşımı çok kolay bir yer olan Avrasya Gösteri Merkezi tercih edildi.”



HER İKİ TÜRK TÜKETİCİSİNDEN BİRİ ELEKTRİKLİ ARAÇ İSTİYOR

Dünyanın önde gelen motor yağı üreticilerinden Castrol, otomotiv sektöründeki elektrikli devriminin bugününü ve yarınını araştırdı. 'Geleceğin dEVrini Yakalamak' başlıklı araştırma dünyada ve Türkiye'de otomotiv sektörü yöneticilerinin ve tüketicilerin elektrikli araçlara bakışını ortaya koyuyor.

Dünyanın önde gelen madeni yağ markalarından Castrol, Türkiye dahil 10 ülkede 10 bin tüketici ve otomotive yön veren 100 sektör yöneticisiyle yapılan elektrikli araç araştırmasının sonuçlarını açıkladı. Castrol'un Türkiye, Ukrayna ve Orta Asya Direktörü Ayhan Köksal ile Pazarlama Direktörü Nilay Tatlısöz, 'Geleceğin dEVrini Yakalamak' başlıklı araştırmayla ortaya konan yarının elektrikli araç dünyasına ilişkin verileri aktardı.

Castrol Türkiye, Ukrayna ve Orta Asya Direktörü Ayhan Köksal, dünyada başlayan teknolojik devrimle ulaşımın elektrikleşmesine dikkat çekerek, otomotiv sektörünün büyük bir dönüşüm yaşadığını söyledi. Araştırmaya katılan pek çok ülkenin 2040 itibarı ile benzinli ve dizel motorlu araç satışını sonlandırmayı hedeflediğini belirten Köksal, 2022 bp Enerji Görünümü Raporu'na göre ise elektrikli araçların, yeni araç satışlarındaki payının 2035'te yüzde 50-70 aralığına, 2050'de yüzde 90 civarına çıkacağını kaydetti. Köksal, şöyle konuştu: "2050'ye kadar küresel araç parkında 2 milyar veya daha fazla elektrikli araç bulunacağı öngörülmüyor. Otomotiv endüstrisi için heyecan verici bir dönemdeyiz. Castrol olarak biz de bir madeni yağ markasının ötesine geçerek bir bakım markasına dönüşüyor, aynı zamanda çözüm ortağı olduğumuz müşterilerimiz ve iş ortaklarımız ile büyümek amacıyla yatırımlarımızı ve çalışmalarımızı sürdürüyoruz. Yeni nesil teknolojileri uygulama ve elektrikli araçlara geçişi hızlandırma yolunda endüstri ortaklarımızla birlikte çalışıyoruz. Elektrikli ve hibrit araçların da içten yanmalı motorlara sahip araçlar gibi yüksek teknoloji sınıflara ve greslere ihtiyacı var. Elektrikli araç pazarının hızla büyüdüğü Çin, Almanya, İngiltere ve Amerika'da geliştirdiğimiz e-sıvılarımızla devrime yön veriyoruz. Castrol ON markasıyla üretilen e-sıvılarımız dünyada üretilen her üç elektrikli aracın ikisinin ilk dolumunda kullanılıyor. Castrol olarak hızla gelişen elektrikli araç teknolojisini yakından izleyerek yeni



"ELEKTRİKLİ ARAÇLARA EN HAZIR ÜLKE NORVEÇ"

Castrol Türkiye, Ukrayna ve Orta Asya Pazarlama Direktörü Nilay Tatlısöz, dünyada ve Türkiye'de elektrikli araçlarla ilgili bir zihniyet devrimi yaşandığını dikkat çekti. Tatlısöz "Araştırma yapılan ülkelerin tamamında elektrikli araç kullanma eğilimiyle ilgili verilerde yükselme var. Economist Impact tarafından yapılan ve bp tarafından desteklenen dEVir İndeksi'ne göre tamamen elektrikli araçlarla ulaşım geçmeye en yakın ülke Norveç (endeks puanı 66). İçten yanmalı araç üretimini 2025'te sonlandıracak Norveç'i, Çin (55 puan) ve Almanya (52 puan) takip ediyor" dedi.

teknolojiler ve ürünlere yönelik Ar-Ge yatırımlarımızı da artırıyoruz. İngiltere'deki Pangbourne araştırma merkezimizde kurulacak elektrikli araç pil test merkezine ve analitik laboratuvarına yaklaşık 60 milyon dolarlık bir yatırım yapacağız."

AR-GE HARCAMALARI 10 YILDA ÜÇ KAT ARTACAK

Avustralya, Yeni Zelanda, Çin, Fransa, Almanya, Hindistan, Japonya, İsveç, Norveç, Finlandiya, Danimarka, İngiltere, ABD ve Türkiye'de 10 bin tüketici ve otomotiv üreticisi şirketlerden üst düzey 100 yöneticisiyle yapılan Araştırmanın sonuçlarını açıklayan Castrol Türkiye, Ukrayna ve Orta Asya Pazarlama Direktörü Nilay Tatlısöz, bu araştırma ile özellikle devletlerin koyduğu net sıfır hedeflerine otomotiv sektörünün nasıl baktığını görmeyi amaçladıklarını kaydetti. Tatlısöz araştırmanın, şirketlerin bu hedefler doğrultusundaki hamlelerini ve tüketicilerin

elektrikli araçlara yaklaşımını yansıttığını ve 'elektrikli devrimini' yönetmek için sektöre fayda sağlayacağını düşündüklerini söyledi. Araştırmaya katılan tüketicilerin yüzde 53'ü gelecek sefere elektrikli araç almayı düşüneceklerini söylerken elektrikli araç kullanan tüketicilerin yüzde 99'u gelecek sefer de elektrikli araç alacağını belirtiyor.

GELECEĞİN ELEKTRİKLİ DÜNYASINA BAĞLANIN

İleri teknolojiye sahip e-sıvılar
karada, denizde ve uzayda.



YAĞIN ÖTESİNDE..



SCANIA, IAA 2022'DE VİZYONER ÇÖZÜMLERİNİ SERGİLEDİ

Dünyanın en büyük ağır ticari araç markalarından Scania, Almanya'nın Hannover kentinde düzenlenen IAA Hannover Ticari Araçlar Fuarı'nda elektrikli ve alternatif yakıtlı modellerini sergileyerek, markanın ve sektörün gelecek vizyonunu yansıttı.

Scania, IAA Fuarı'nda tanıttığı tüm araçlar ile sürdürülebilir ve dijital hizmetlerin bir arada sunulduğu çözüm odaklı yaklaşımını sergiliyor. IAA Fuarı'nda üç farklı alanda on dört farklı araç ile Scania, sürdürülebilirlik çözümlerini de gösterdi. Ayrıca, CO2 ayak izini azaltmaya ve aynı zamanda en iyi toplam işletme ekonomisine ulaşmaya kararlı müşterilerinin karşısına yakıt tasarrufunda iddialı modelleri ile çıktı.

Scania'nın yakın zamanda piyasaya sürdüğü bölgesel taşımacılık için yeni seviye elektrikli kamyonları ilk kez sergilendi. IAA'da dünya prömiyerini yapan Scania, iki yeni güçlü (420 ve 460 hp) biyogaz kamyon motorunu da gösterdi.

"HEDEF SÜRDÜRÜLEBİLİR BAŞARI"

Scania'nın iş stratejisinin merkezinde sürdürülebilirlik olduğunu belirten Doğu Otomotiv Scania Genel Müdürü Tolga Senyücel, Scania standında yaptığı açıklamada, "Bu stratejinin odak noktası ise işletme maliyetlerinin en büyük kalemi olan yakıt giderinde tasarruf. Scania tüm motor serisinin üretim aşamalarında ve pazara sunduğu araçlarında her türlü iklimsel ve çevresel etkiyi azaltma çalışmalarına öncelik veriyor. Fuarda sergilenen elektrikli, biodizel ve biogaz gibi alternatifli yakıtlarla çalışan Euro 6 normlarındaki motorlar bu çalışmalarını gösteriyor. Fuarda sergilenen ve yüzde 8'e varan oranlarda sağladığı yakıt tasarrufu nedeniyle üst üste 6 yıldır "Yeşil Kamyon" ödülünü alan Scania Super'de bunun en somut örneği" dedi.

Scania, yakıt tasarrufu konusundaki iddiasını gösteren Super modeli ile dikkat çekti. Avrupa'da satışa çıkan Super, bir önceki modeline göre minimum yüzde 8 varan yakıt tasarrufu sağlıyor. Bu araç için tasarlanan ve İsveç mühendislik kalitesini yansıtan şanzıman, diferansiyel ve motor da bunu destekliyor. Emisyon normlarına uygunluk



Doğu Otomotiv Scania Genel Müdürü Tolga Senyücel, "Scania tüm motor serisinin üretim aşamalarında ve pazara sunduğu araçlarında her türlü iklimsel ve çevresel etkiyi azaltma çalışmalarına öncelik veriyor. Fuarda sergilenen elektrikli, biodizel ve biogaz gibi alternatifli yakıtlarla çalışan Euro 6 normlarındaki motorlar bu çalışmalarını gösteriyor" dedi.

sağlarken bunu sadece SCR kullanarak gerçekleştiriyor.

Scania uzun zaman önce çalışmalarına başladığı elektrikli araç modellerini de fuardaki standında sergiledi. Full elektrikli şehir içi dağıtım kamyonu öne çıkan model olarak dikkat çekti. 18 ton taşıma kapasitesi 3 dingil ile 25-26 tona çıkabilirken, 450 kw elektrik motorlu 4x2 çekici ile 4 saatlik çalışma süresinde ortalama 80 km süratle 350 km ye kadar menzile sahip. 45 dakikalık sürücü

molasında yüzde 80'e varan şarj ile 300 km daha mesafe kazanabiliyor.

Scania, IAA'da hem iç hem de dış mekan olmak üzere toplam on dört aracı sergiledi. Elektrifikasyon tarafında iç mekanda bölgesel amaçlar için yakın zamanda tanıtılan yeni BEV aracın yanı sıra iki BEV kamyon yer aldı. 800 m2'lik açık alanda ise toplam beş araç yer aldı. Fuar kapsamında ziyaretçiler ayrıca Scania araçları ile test sürüşü gerçekleştirme fırsatı da buldular.

SCANIA



SCANIA, SERVİS PAKETLERİYLE HEP YANINDA.

Yeni Scania'nızla birlikte standart olarak sunulan Scania Plus Paketi ya da ihtiyacınıza göre oluşturabileceğiniz servis paketleriyle aracınız aralıksız çalışsın, size uzun vadede de kazandırmaya devam etsin. Gelin, siz de Scania'nın ayrıcalıklı servis paketlerinden yararlanın.

 **SCANIA PLUS**

4 YILLIK PERİYODİK BAKIM*

1 YIL TAM GARANTİ

 **SCANIA PROFESYONEL**

4 YILLIK PERİYODİK BAKIM*

1 YIL TAM GARANTİ

+2 YIL MOTOR, ŞANZIMAN, YÜRÜYEN AKSAM ONARIMI

 **SCANIA PREMIUM**

4 YILLIK PERİYODİK BAKIM*

1 YIL TAM GARANTİ

+2 YIL MOTOR, ŞANZIMAN, YÜRÜYEN AKSAM ONARIMI

+2 YIL DİĞER MEKANİK AKSAM ONARIMI

Scania Profesyonel Ekstra Paketi'yle motor, şanzıman ve yürüyen aksam onarımından +3 yıl yararlanın.

Scania Premium Ekstra Paketi'yle motor, şanzıman, yürüyen aksam ve diğer mekanik aksam onarımından +3 yıl yararlanın.

*Paketler maksimum 4 yıl boyunca 5 periyodik bakım içerir. Bakım aralığı, çalışma şartlarına göre değişiklik gösterebilir.



KRONE, 2023 TREYLER İNOVASYON ÖDÜLÜ'NÜ KAZANDI

Krone, Box Liner eLTU 50 Traction Automatic 'Şasi' kategorisinde Treyler İnovasyon Ödülü'ne layık görüldü. Avrupa'da 15 sektör dergisinden oluşan uluslararası jüri, teknolojik treyleri onurlandırdı.

Krone, 'Şasi' kategorisinde Treyler İnovasyon Ödülü'ne hak kazandı. Yenilikçi Box Liner Automatic'te sürücü, çekici kabinindeki uzaktan kumandada bulunan bir düğmeye basarak, şasisinin ayarını taşıyacak konteynere uygun olarak kolaylıkla yapabiliyor. Krone Box Liner eLTU 50 Automatic, bu seviyede otomatik çalışma özelliğine sahip ilk çok işlevli deveboynu şasi olma özelliğini gösteriyor. Kullanıcı dostu bu teknoloji, hem limanda hem de depoda operasyon sürelerini kısaltıyor. Her bir konteyner elleçleme işlemi için önemli miktarda zaman tasarrufu sağlanıyor ve bu da

işletme için maliyetleri önemli ölçüde azaltıyor. Liman taşımaları için verimliliği yaklaşık yüzde 10 artırması beklenen yeni şasi, geleneksel konteyner şasili altı treyler ile yapılan operasyonu, beş Box Liner Automatic ile treyler ile gerçekleştirmeyi mümkün kılıyor.

Standart uygulama ile kıyaslandığında, Krone'nin yeni Box Liner Automatic teknolojisi, büyük bir gelişme sağlıyor. Konteyner şasisini ayarlamak için, bu zamana kadar sürücü tarafından gerçekleştirilen manuel işlemlerin hiçbirini yapmak gerekmiyor. Sürücü için fiziksel işlemleri azaltmanın yanı sıra, önemli güvenlik iyileştirmeleri sağlanıyor.

KRONE ETRAILER 2. SIRADA YER ALDI

Trailer Innovation 2023'ün 'Konsept' kategorisinde Krone eTrailer 2. sırada yer aldı. Krone eTrailer, çekicinin dizel tüketimini ve CO2 emisyonlarını yüzde 20 ila 40 oranında azaltıyor.

Ödüllü iki yenilik, yarı treylerin CO2 emisyonlarını önemli ölçüde azaltmak için dijitalleştirme, otomasyon, sürdürülebilirlik ve elektrifikasyonu birleştiren yeni nesil treyler taşımacılığı çözümleri olan Krone'nin genel 'Mission Beyond Zero' konseptinin bir parçası.



FORD OTOSAN, YÜZDE 100 ELEKTRİKLİ KAMYONUNU HANNOVER'DE TANITTI

Türk otomotiv sanayinin öncü şirketi Ford Otosan, Ford E-Transit ve E-Transit Custom'ın ardından, Türkiye'nin elektrik dönüşümünde yeni bir kırılma noktası olacak yüzde 100 elektrikli kamyonunu Hannover'de düzenlenen Uluslararası Ticari Araç Fuarı'nda (IAA) tanıttı.

Avrupa'nın ticari araç üretim lideri, Türkiye'de geliştirilen ve üretilen ilk yüzde 100 elektrikli ağır ticari aracını 2022 Hannover Uluslararası Ticari Araç Fuarı'nda (IAA) dünyaya tanıttı. Ford Otosan'ın segmentinde ilk PHEV (Plug-in Hibrit) ticari araçların üretimiyle başlayan elektrikleme serüveni, Avrupa'nın en güçlü tam elektrikli ticari aracı E-Transit'in 2022 yılında hattan inmesi ile devam etti. Geçtiğimiz günlerde tanıtılan E-Transit Custom ise önümüzdeki yıl Kocaeli'nde üretilmeye başlanacak. Efsane Transit'in elektrikleşmesinin ardından, tasarımından test süreçlerine kadar tamamen Ford Otosan mühendislerinin geliştirdiği ve Türkiye'de üretilen ilk yüzde 100 elektrikli ağır ticari araç ile Ford Otosan, hafif ve orta ticarinin ardından ağır ticaride de yeni nesil elektrikli araç geliştiren ve üreten dünyanın sayılı otomotiv markaları arasına adını yazdırdı.

Bağlantılı ve yenilikçi teknolojilere sahip yüzde 100 elektrikli kamyon; Ford Otosan'ın uzun dönem sürdürülebilirlik hedefleri doğrultusunda, ağır ticari araçlarda 2040'ta sıfır emisyon hedefine yönelik dev bir adım niteliği taşıyor. Ayrıca Ford Trucks'ın 2030 yılında Avrupa'ya satışlarının yarısının sıfır emisyonlu olması hedefinin gerçekleşmesinde büyük rol oynuyor.

"HER YÖNÜYLE GLOBAL BİR OYUNCU KONUMUNDAYIZ"

Ford Otosan'ın Türkiye'nin sadece en büyük otomotiv şirketlerinden biri değil; otomotivde teknolojik dönüşümün de öncüsü olduğuna dikkat çeken Ford Otosan Genel Müdürü Güven Özyurt, bugün binek araçlardan ağır ticariye kadar geniş bir yelpazede elektrikli dönüşümün dünya çapında önemli oyuncular arasında yer aldıklarını belirtti. Bu yıl Temmuz ayında Romanya'daki Ford Craiova fabrikasını satın alarak şirketin üretim operasyonlarını binek araçları kapsayacak şekilde genişlettiklerini belirten Özyurt, Türkiye'deki elektrikleme yolculuğunu Romanya'da da devam ettireceğini ifade etti. Özyurt, şu değerlendirmelerde bulundu: "Otomotiv endüstrisinde, Paris İklim Anlaşması, AB Yeşil Mutabakatı ve ACEA gibi anlaşmalara paralel şekilde sıfır emisyonlu araçlar başta olmak üzere bağlantılı, otonom teknolojiler için uzun süredir var gücümüzle çalışıyoruz. Bu çalışmalarımız bizi hep daha ileriye taşıyor ve tüm segmentlerde elektrikli dönüşüme liderlik ediyoruz. Türkiye'nin en gelişmiş Ar-Ge merkezi ve en yetkin mühendisleri ile geçmişten beri pek çok ilke imza attık. Bugün yüzde 100 elektrikli kamyonumuz ile yine bir ilki başarmanın ve inovatif teknolojilerimizle sizlere sunmanın gururunu yaşıyoruz."

Türkiye'de üretilen yüzde 100 elektrikli ağır ticari aracı ve geleceğin bağlantılı, otonom sürüş teknolojilerine yönelik ileri teknoloji hamleleri ile global yolculuklarını hız kesmeden sürdürdüklerini aktaran Ford Trucks Genel Müdür Yardımcısı Serhan Turfan, şu anda 43 ülkede olduklarını 2024'te ise 50 ülkeye ulaşmayı planladıklarını belirtti. Turfan, "Bugün lansmanını gerçekleştirdiğimiz elektrikli kamyonumuz ile sadece geleceğin ağır ticari endüstrisine yönelik vizyonumuzu değil, tasarım ve teknoloji anlamındaki lider konumumuzu da sizlerle paylaşıyoruz. Bugün yerli motor, şanzıman ve aks ile bir aracın tüm aktarma organlarını geliştiren ve üreten sayılı markalardan biriyiz. Generation F adı altında başlattığımız sıfır emisyonlu, bağlantılı ve otonom teknolojileri kapsayan dönüşüm için mevcut gücümüzden destek ve ilham alarak ilerliyoruz. 2030'da Avrupa'daki satışlarımızın yarısının sıfır emisyonlu araçlardan sağlamayı 2040'ta tüm operasyonlarımızda portföyümüzün sıfır karbon emisyonlu araçlardan oluşmasını hedefliyoruz. Bu hedefimize ulaşmak için de bugün ürün geliştirme ve mühendislik yetkinliklerimizin sonucu olan Ford Trucks'ın ilk elektrikli kamyonu ile karışımızdayız" dedi.



OKT TRAILER, 'TRAILER INNOVATION 2023' KONSEPT ARAÇ ÖDÜLÜNÜ KAZANDI

OKT Trailer, Yeni Nesil Aerodinamik Gıda Tankeri konsepti için 'Trailer Innovation 2023' ödülüne layık görüldü.

Treyler endüstrisinin yenilikçi gücünü daha fazla ön plana çıkaran, Avrupa'da treyler endüstrisinden en iyi yenilikleri seçmek için 15 alanında uzman medya mensubundan oluşan jürisi ile treyler sektöründeki yeniliklere odaklanan "Trailer Innovation 2023" yarışmasında dünyanın pek çok ülkesinden katılımcılar yer alıyor. Dünya markaları arasında yer alan OKT Trailer 'Konsept' kategorisinde aldığı ödül ile uzmanlığını Avrupa'da taçlandırdı. Sunduğu mühendislik çözümleri ile sektörüne birçok yenilik kazandıran, Ar-Ge çalışmaları ile ürünlerinde sunduğu estetik tasarımları, teknolojik ve ergonomik yenilikleri ile markasını Avrupa ülkeleri başta olmak üzere tüm Dünya'da temsil eden OKT, konsept tasarım ödülü ile sektöründe Türkiye'den ödül alan ilk ve tek marka olmayı başararak ülkesini Avrupa'da temsil etti.

Fütüristik yapısı ile türünün ilk örneği olan Aerodinamik Gıda Tankeri tasarım çizgileri ile geleceğin treyler modelini belirliyor. Doğadaki en iyi aerodinamik yapıya sahip olan su damlası formundan yola çıkarak tasarlanan tanker, sürüş esnasında hava sürtünmesini minimum seviyeye düşürüyor. Araç üstü ekipmanların aerodinamik

yapıyı bozmaması için rüzgârı arka tarafta iletecek şekilde bir form ile tasarlanan Aerodinamik Tankerde bulunan balıksırtı arka spoiler, aracın önünden arkasına doğru gelen rüzgâra yön vererek araç dinamiğini yükseltirken; araç altı difüzör kanalları ve tampon hava çıkışları araç altına giren hava basıncını düşürerek yol tutuşunu artırıyor. Sürücüsü için kullanıcı dostu ve mükemmel uyumu yakalamayı hedefleyen tanker aerodinamik yapıya sahip olması nedeniyle kamyonu yakıt tasarrufu sağlayacak ve karbon emisyonunu düşürmeye yardımcı olacak. Tasarımında bulunan benzersiz özellikleri, teknolojisi ve benzersiz görünümü; sınıfının üstün özelliklerini öne çıkaran Yeni Nesil Aerodinamik Gıda Tankerini treyler sektörünün en gözde modellerinden biri yapacak.

TAŞARIMINDA BÜTÜNSELLİK ÖN PLANDA

Araç üzerinde bulunan yürüyüş yolundaki korkular ve yürüyüş yolu üzerindeki mobil kontrol ile açılıp kapanabilen sürgülü korumalıklar ile gövdeyi daha bütünsel gösterecek tasarım elde edilmiştir. Gizlenmiş ve genişletilmiş yürüyüşü yolu ile korumalıklar hem aerodinamik yapıya uygun hem

de kullanıcılarını daha geniş ve daha güvenli bir sistem ile buluşturuyor. Yeni nesil gıda tankerinin tekerleri üzerine kapatılmış tasarımıyla treyler modasını değiştirecek aerodinamik çamurluklar tekerleklerle gelecek türbülansı yok ederek aynı zamanda estetik görünüm kazandırıyor, aracın arkasındaki üst kanatlar ve aracın tampon bölgesinde yer alan difüzör, rüzgârı disipiniz ederek treyler üzerinden hızlıca kayarak türbülansın araçtan uzaklaşmasını sağlıyor. Aynı zamanda bu kanatlar dengeleyici görev yaparak treylerin karayolundaki akışını stabilize ediyor.

TEKNOLOJİK DONANIMA SAHİP

Değişen ve yenilenen teknolojiyle birlikte uzaktan yönetilebilir IoT ile gelişen, birbiri ile konuşan akıllı treylerlerin üretileceği döneme doğru ilerlenen bu dönemin gerekliliklerinden biri de telefon ile yönetilebilecek bir sistem. Bu ihtiyaca yönelik Yeni Nesil Aerodinamik Gıda Tankerinde yapılacak ilk değişiklik kullanım esnasında büyük kolaylık kazandıracak park ayaklarının indirilip kaldırılması ve üst koruma kapaklarının açılıp kapanması elektronik sisteme sahip olacak ve telefon uygulamasıyla yönetilebilecek.

TOGG AKILLI CİHAZINI ARJANTİN KİŞ TESTLERİNE TURKISH CARGO TAŞIDI

2023 yılının ilk çeyreğinde doğuştan elektrikli ilk akıllı cihazı C SUV'u banttan indirmeye hazırlanan Togg, güney yarı kürede zorlu kış şartlarının sürdüğü Arjantin Tierra del Fuego'da gerçekleştirdiği kış testini de başarıyla tamamladı. Togg'un zorlu kış şartlarında test edilen prototipini Arjantin'e, Türk Hava Yolları'nın başarılı hava kargo markası Turkish Cargo taşıdı.

Türkiye'nin mobilite alanında hizmet veren küresel teknoloji markası Togg ile bayrak taşıyıcı Türk Hava Yolları'nın başarılı hava kargo markası Turkish Cargo, ilk kez 5-8 Ocak'ta Las Vegas'ta düzenlenen CES fuarı için gerçekleştirdikleri iş birliğinin ardından, Arjantin heyecanını da birlikte yaşadı. Dünyanın farklı noktalarındaki akredite test merkezlerinde rüzgâr, konfor, iklim, yol tutuş, dayanıklılık ve çarpışma testleri devam eden Togg, mart ayında kuzey yarı kürede gerçekleştirdiği kış testlerini, 25 Temmuz-11 Ağustos tarihleri arasında ama bu kez Arjantin güneyindeki Tierra del Fuego'daki akredite test merkezinde zorlu parkur koşullarında sürdürdü. Togg test aracını Arjantin'e, Türk Hava Yolları'nın başarılı hava kargo markası Turkish Cargo taşıdı. Togg ve Turkish Cargo iş birliği, İstanbul Havalimanı'ndan başlayıp Arjantin'de devam eden kısa bir filmle de duyuruldu.

"TOGG'U TURKISH CARGO İLE TAŞIMAKTAN GURUR DUYUYORUZ"

Togg CEO'su M. Gürcan Karakaş, CES 2022'nin ardından Arjantin kış testleri için de Türk Hava Yolları ile iş birliği yapmaktan mutluluk duyduklarını belirterek, şunları söyledi: "Yola çıktığımız ilk günden itibaren iş ortaklarımızı öncelikle ülkemizden ve dünyanın en iyilerinden seçme prensibiyle hareket ediyoruz. Ocak 2022'de ABD'nin Las Vegas kentindeki Tüketici Elektroniği Show'u CES'te sergilediğimiz 'Geçiş Konsepti Akıllı Cihaz'ımızın ardından, Togg Akıllı Cihazımızı da kış testlerimizin devamı için, Güney Kutbu'na en yakın noktaya, Arjantin'in Ushuaia kentindeki akredite test merkezine Turkish Cargo iş birliğiyle taşıyarak güçlü bir iş birliğine imza atmış olduk. Dünyanın önde gelen farklı akredite test merkezlerinde de testlerimiz sürüyor. Karda, kışta, çamurda, gerekirse dünyanın öbür ucunda sözümüzün arkasındayız. Söz verdiğimiz tarihte yollarda olmak için hedefimiz doğru emin adımlarla ilerliyoruz."



Türk Hava Yolları Yönetim Kurulu ve İcra Komitesi Başkanı Prof. Dr. Ahmet Bolat da iş birliğine ilişkin şöyle konuştu: "Ülkemizin gelecek hedeflerine ulaşması noktasında en iddialı projesi olan Togg akıllı cihazının uluslararası testlerde gösterdiği başarılı performansını kutluyoruz. Togg'un küreselleşme yolculuğuna lojistik çözüm ortağı olarak katkı sağlamaktan büyük mutluluk duyuyoruz. Milli Bayrak Taşıyıcısı olmanın verdiği sorumlulukla ve dünyanın en çok ülkesine uçan havayolu olmanın gücüyle; Togg'u, ülkemizin teknoloji ihracatını dünyanın dört

bir tarafına ulaştırıyor olmanın gururunu yaşıyoruz."

Turkish Cargo, taşıma süreçleri azami ölçüde önem ve hassasiyet gerektiren ürünler için özel ekipmanlar kullanıyor ve hassas kargo odalarında bulunan değerli kargoların her hareketini, depolama tesislerinde ve çevresinde bulunan kameralarla sürekli gözetim altında tutuyor. Özel kargo taşımacılığında 30 yılı aşkın deneyime sahip olan marka, sunduğu benzersiz çözümler ile küresel ölçekli firmaların güvenilir iş ortağı arayışında ilk tercihler arasında yer alıyor.



360 CNP GENEL MÜDÜRÜ ÖZLEM ALKAN:

“LOJİ&TED, SEKTÖRÜN SAHIPLENDİĞİ BİR EVENT HALİNE GELDİ”

360 CNP Genel Müdürü Özlem Alkan, “2016 yılında gerçekleştirdiğimiz ilk LOJİ&TED Konferansı’nın ardından ziyaretçi, katılımcı ve içerik açısından gelişerek sektörün sahiplendiği bir event haline gelen 360 LOJİ&TED, Türkiye’de önemli ve sonuç odaklı tematik konferanslar arasında yerini aldı” dedi.

Işletmelerin marka kimliğini geliştirme, yeni pazarlara girmesi, satış gelirlerinin maksimize edilmesi, stratejik danışmanlık, reklam, pazarlama ve temsil yoluyla büyümeyi kolaylaştırmak ve etkinlik yönetimi hizmeti sunmak amacıyla faaliyetlerini sürdüren 360 CNP (Customer Networking Point), 19 Ocak 2023 tarihinde düzenlenecek olan LOJİ&TED Konferansı’nı organize ediyor. 360 CNP Genel Müdürü Özlem Alkan, sundukları hizmet ve çözümleri, LOJİ&TED Konferansı ile ilgili bilgileri ve sektöre ilişkin görüşlerini Ekovitrin’e anlattı.

360 CNP olarak kuruluş öykünüzü ve günümüze kadar kaydettiğiniz aşamaları ana hatlarıyla anlatır mısınız?

360 CNP (Customer Networking Point), Türkiye’de çeşitli alanlarda etkinlikler düzenleyen, aynı zamanda araştırma ve fuarcılık hizmeti veren, B2B, B2C etkinlikler organize eden bir

şirket. İşletmelerin marka kimliğini geliştirme, yeni pazarlara girmesi, satış gelirlerinin maksimize edilmesi, stratejik danışmanlık, reklam, pazarlama ve temsil yoluyla büyümeyi kolaylaştırmak ve etkinlik yönetimi hizmeti sunmak amacıyla Türkiye iç piyasasına daha etkin hizmet verebilmek adına faaliyetlerine başladı.

360 LOJİ&TED KONFERANSI

360 LOJİ&TED Konferansı hakkında bilgi verir misiniz?

2016 yılında gerçekleştirdiğimiz ilk konferansımızın ardından ziyaretçi, katılımcı ve içerik açısından gelişerek sektörün sahiplendiği bir event haline gelen 360 LOJİ&TED sektörün önde gelen şirketleri ve sivil toplum örgütlerini lojistik, depo, tedarik zinciri, satın alma, IT üst düzey yöneticilerinin yanı sıra, üretici, ihracatçı, ithalatçı, toptancı, dağıtıcı ve zincir marketler gibi birçok uzmanın yanı sıra şirket

sahipleri ve üst düzey karar mekanizmalarını buluşturan, Türkiye’de en iyiler arasında yer alan, önemli ve sonuç odaklı tematik konferanslar arasında yerini aldı.

YENİ NORMALDE LOJİSTİK & TEDARİK ZİNCİRİ STRATEJİLERİ

LOJİ&TED Konferansı, lojistik ve tedarik zinciri sektörü açısından bu yıl hangi gündeme odaklanacak?

Teknoloji, iletişim ve ticaret alanında birbirine giderek yaklaşan ekonomiler, aynı zamanda üretim ve pazarlamanın uluslararasılaşması arenasında, zorlu bir rekabet ortamında bulunuyorlar. Günümüzde ulusal ve uluslararası işletmeler, üretim ve dağıtımdaki başarılarının yanı sıra bu iki kavramın önemli arayüzü olan tedarik ve lojistik hizmetlerle de daha fazla rekabet gücü elde edebiliyorlar. Varlıklarını devam ettirebilmek için rakipleriyle kıyasıya rekabet etmeye çalışan, daha kaliteli

ürünleri daha ucuza üretebilmenin ve pazarlayabilmeyenin yollarını arayan hem kalite hem de maliyetler açısından yeni başarılar elde eden işletmeler ilgi ve kıyaslama odağı oluyorlar. Yeniden İnşa Süreci ana teması altında 'Yeni Normalde Lojistik & Tedarik Zinciri Stratejileri' parolasıyla düzenlenecek olan organizasyonun içerik danışmanlığını ise İstanbul Okan Üniversitesi üstleniyor. Konferansın gündeminde, maliyetleri azaltmak, verimliliği arttırmak, planlı, hızlı, esnek ve etkin bir tedarik zinciri yönetimi kurmak, üretim dağıtım sistemlerinin gelişimini sağlamak yeni nesil uygulamalara, güncel Know-How'lara, inovasyonel çalışmalara ve sonuç veren örneklerle şahit olacağız. Beklentiniz ister belirli bir stratejinin uygulamasını sağlamak ister maliyetleri optimize etmek olsun, Konferansımızda Tedarik Zinciri & Lojistik departmanlarının başarı hikâyelerini, bugünün ve yarını konuşacağız.

20 FARKLI SEKTÖRDEN 250'NİN ÜZERİNDE ŞİRKET KATILACAK

360 LOJİ&TED bu yıl ne zaman düzenleniyor? Konferansa ne kadar ziyaretçi ve katılımcı bekleniyor?

360 CNP Organizasyon tarafından hem bilgi alışverişi hem de ticari açıdan çok tatminkâr geçen konferansların ardından LOJİ&TED, 19 Ocak 2023 tarihinde Hilton İstanbul Maslak Hotel'de düzenlenecek. Konferansımız, akademik bilgi paylaşımı yanında yeni ticari bağlantılar kurmayı, sektör profesyonellerin networkları için bir zemin oluşturmayı, tecrübe alışverişinde bulunmayı ve yurt dışından gelen temsilciler ile doğrudan ilişki sağlamayı hedefliyor. İşlenecek konular arasında ise; maliyetleri azaltmanın yollarının araştırılması, rekabet edebilen fiyatların sürdürülmesi, piyasa talebi sorununun aşılması, potansiyel müşterilerinin analizi, etkin kriz yönetiminin stratejilerinin bulunması gibi başlıklar yer alıyor. Tam gün sürecek olan konferansa, lojistik, tedarik zinciri, depolama, yazılım gibi sistemleri iç bünyesinde ya da dış kaynak olarak kullanılan ya da kullanmak isteyen 20 farklı sektörden 250'nin üzerinde şirketin üst düzey temsilcileri katılacak.

"LOJİSTİK, 1990'LI YILLARDA ATILIMA GEÇTİ"

Türkiye'de lojistik ve tedarik zinciri sektörüne baktığımızda nasıl bir tabloyla karşılaşıyoruz?

Lojistik kavramı ülkemiz için çok yeni. Önce ihracat ve ithalat ile, sonra da büyük ölçekli perakendecilik (süpermarket ve hipermarketler) ve elektronik ticaretle birlikte iyice öne çıktı. Dünya üzerindeki gelişmiş ülkelerin



ÖZLEM ALKAN: "LOJİ&TED Konferansı, 19 Ocak 2023 tarihinde Hilton İstanbul Maslak Hotel'de düzenlenecek. Konferansımız, akademik bilgi paylaşımı yanında yeni ticari bağlantılar kurmayı, sektör profesyonellerin networkları için bir zemin oluşturmayı, tecrübe alışverişinde bulunmayı ve yurt dışından gelen temsilciler ile doğrudan ilişki sağlamayı hedefliyor."

tamamının entegre olduğu günden güne gelişen lojistik sektörü, Türkiye'de de 1980'lerle 1990'lı yıllar arasında kara, hava, deniz, demiryolu ve kombine taşımacılık alanlarındaki yatırımlarla alt yapısını oluşturdu, 1990'lı yıllarda da atılıma geçti. Dünyadaki benzer uygulamalara paralel biçimde hizmetlerini çeşitlendiren ve uzmanlaştıran Türkiye'de yerleşik lojistik sektörü, 2000 yılının başına gelindiğinde, emekleme devresini geride bırakarak, yerli ve uluslararası şirketlerde iş birliğine giden, yurtdışı bürolar açan hizmetlerinin kalitesini sürekli artıran, dinamik bir sektör haline geldi.

Özellikle vurgulamak istediğiniz mesajınız var mı?

Ülkemizde tedarik zinciri ve lojistik sektörü son yıllarda gelişme gösteren genç bir sektör. Türkiye, lokasyon olarak Ortadoğu, Türk Cumhuriyetleri ve Avrupa arasında bir aktarma merkezi oluşturmasından kaynaklanan avantajlı konumu ile birçok otorite tarafından lojistik üssü olma iddiası veya ideali ile tanımlanıyor. Lojistik firmaları arasındaki rekabet sadece yurt içinde değil yurt dışındaki firmalar ile de oluyor. Ekonomik koşulların değişkenliği ya da belirsizliği ile karakterize edilen dönemler ve özellikle krizler, sektördeki firmaları farklı yönlerden etkiliyor. Sektörün geleceğine ilişkin öngörüler arasında lojistik hizmet sağlayıcılarının da önümüzdeki dönemleri tanıtım ve halkla ilişkiler faaliyetleri ile geçirecekleri, dış kaynak kullanımının süreceği, yabancı sermaye girişlerinde önemli gelişmelerin yaşanabileceği beklentisi bulunuyor. 360 LOJİ&TED'de, son yıllarda ülkemizde lojistik sektörünün yükselen başarılarını, gelişme potansiyelini ve rekabet vizyonunu, yönetici görüşlerini de kapsayan bir çerçeveden ele alınacak.

Ulusal ve uluslararası düzeyde, her sektörden kurum, kuruluş ve firmaları bizimle iş birliği yapmaya davet ediyoruz. Vereceğimiz hizmetler vasıtasıyla, deneyimimizi ve bilgimizi sizlere sunacağız, işinizin büyümesine aracılık edeceğiz, firmanızı sektör liderlerine tanıttacağız. Yeni iş anlaşmaları yapmak ve yeni ortaklar edinmek için bu fırsatı kaçırmayın.





Lokman Koçaslan Otomotiv, Eskişehir'de Kia yetkili satış ve servis merkezini hizmete açtı.

LOKMAN KOÇASLAN OTOMOTİV'İN KIA YETKİLİ SATIŞ VE SERVİS MERKEZİ ESKİŞEHİR'DE AÇILDI

Maksimum müşteri memnuniyeti anlayışıyla 2016 yılından itibaren taşıma ve lojistik sektöründe 4 lokasyonda hizmet veren Lokman Koçaslan Otomotiv, Eskişehir'de Kia yetkili satış ve servis merkezini hizmete sundu.

Lokman Koçaslan Otomotiv, Eskişehir'de Kia yetkili satış ve servis merkezini hizmete açtı. 21 Eylül 2022 tarihinde gerçekleştirilen açılışa yaklaşık 500 kişilik yoğun bir katılım sağlandı. Açılış töreninde Eskişehir Vali Yardımcısı Salih Altun, Eskişehir Ticaret Odası Başkanı Metin Güler, Kia Türkiye Genel Müdürü Can Ağyel, Kia Türkiye Satış Direktörü Bülent Güler, Kia Türkiye Pazarlama Müdürü Berna Erol, Kia Türkiye Bayi Geliştirme Müdürü Emre İmaoğlu, Kia Türkiye Satış Bölge Müdürü Ulaş Çağlı, Kia Türkiye SSH Bölge Müdürü Erdi Sevim, Kia Türkiye Pazarlama Sorumlusu Anıl Erensoy, Koçaslanlar Holding Yönetim Kurulu Başkanı Mahmut Koçaslan, Koçaslanlar Holding Yönetim Kurulu Üyeleri Muhsin Koçaslan, Lokman Koçaslan, Yakup Koçaslan ile Lokman Koçaslan Otomotiv Genel Müdürü Ersel İşcan hazır bulundu.

Yaratıcı, yenilikçi ve müşteri odaklı hizmet anlayışı ve zengin ürün çeşitliliğine sahip olma misyonuyla yola çıkan, Kia markasının satış, servis, yedek parça ve 2. el hizmetlerini sunan Lokman Koçaslan Otomotiv; Bursa, Balıkesir, Eskişehir ve İzmir olmak üzere 4 ilde, 5 lokasyonda hizmet veriyor.

Kia Türkiye'nin iki yıldır pazar payını artırarak büyüdüğünün altını çizen Kia Türkiye Genel Müdürü Can Ağyel, "Markamız son

yıllarda bildiğiniz üzere tüm dünyada olduğu gibi Türkiye'de de bir atılım gösteriyor. Kia'nın geçmişle ilgili Türkiye'deki algısının çok farklı konuma geldi. Lokman Koçaslan Otomotiv'in yeni lokasyonu da Kia'nın iki yıldır başlatmış olduğu değişimin aslında bir parçası. Önümüzdeki on yıla tüm dünya otomotiv sektöründe damga vuracak, imza atacak bir markanın açılışını yapıyoruz" diye konuştu.

"PAZAR PAYINI ARTIRACAĞIZ"

Lokman Koçaslan Otomotiv'i sektörün lider firmalarından biri yapmak, bu bayrağı daha ileriye taşımak ve mevcut iş modellerine yenilerini ekleyerek büyüebilmeyi hedeflediklerinin altını çizen Koçaslanlar Holding Yönetim Kurulu Üyesi Muhsin Koçaslan, "Koçaslanlar Holding olarak, kuruluş yılımız olan 1974 yılından beri hizmet verdiğimiz tüm sektörlerde en çok istenilen ve bekleneni keşfederek, ihtiyacı görüp tespit ederek ve bu ihtiyacı daha ekonomik koşullarda sunarak fark yarattığımızı düşünüyoruz. Bu tespitler ve beklentileri analizlerimiz sonucunda, otomotiv sektöründe özellikle son yıllarda büyük bir atığa kalkarak sektörünün öncülerinden biri haline gelen Kia markasını Eskişehirliler ile buluşturma kararı aldık" dedi.

Türkiye'de satış ve satış sonrası hizmet kalitelerini artırarak bayi ağı ile birlikte büyümeye

devam etmeyi planladıklarının belirlen Koçaslanlar Holding Yönetim Kurulu Üyesi Lokman Koçaslan, "Lokman Koçaslan Otomotiv olarak genel bakış açımız, 'En iyi diye bir şey yoktur, hep daha iyisi vardır' noktasından hareket etmek. Temsil ettiğimiz markaların doğrularıyla kendi doğrularımızı birleştirmeye devam ederek, sektörün ihtiyaçlarına en uygun ve geçerli çözümleri bulan, kalite ve müşteri odaklı bir şirketiz. Bu misyon ve değerlerimizle, Eskişehir'imize sunmuş olduğumuz Kia bayimizi açmış olmaktan büyük bir sevinç ve gurur duyuyoruz" dedi.

Türkiye'de satış ve satış sonrası hizmet kalitelerini artırarak bayi ağı ile birlikte büyümeye devam etmeyi planladıklarının altını çizen Lokman Koçaslan Otomotiv Genel Müdürü Ersel İşcan, "Lokman Koçaslan Otomotiv olarak en yüksek kalitedeki ürünü, en kısa zamanda, en uygun satış fiyatı ile tüketiciye ulaştırmayı hedefliyoruz. Kia modelleri hali hazırda kaliteleri, sağlamlıkları ve zamanının ilerisinde teknolojileri ile tüm dünyada tercih ediliyor. Biz de Lokman Koçaslan Otomotiv olarak Kia'ya yakışır bir şekilde güçlü bir hizmet ağına sahip olmayı, müşterilerimizin yaşamlarını kolaylaştırabilecekleri hizmetler sunmayı ve benzersiz bir sürüş deneyimi yaşamalarını temel amaç edindik" şeklinde konuştu.

OMSAN LOGISTICS'TEN AVRUPA'YA YENİ 'YEŞİL HAT'

OYAK Grubu Şirketlerinden Omsan Logistics'in, karayolu, denizyolu, havayolu ve demiryolu gibi farklı taşıma modları kullanılan intermodal taşımacılık yapan Avrupa'nın köklü lojistik firması Metrans ile ortaklaşa kurduğu ithalat-ihracat hattında ilk tren yola çıktı. Türkiye'nin demiryolu ihracatını artırmayı amaçlayan proje kapsamında konteynerlar trenle Slovakya'nın Dunajska Streda şehrindeki Metrans Terminali'nden İstanbul Halkalı Tren İstasyonu'na doğru hareket etti.

Türkiye'nin demiryolu üzerinden ihracat gelirini artırma hedefine hizmet eden projeden Omsan Logistics ve Metrans ile ticari akışları olan tüm kurumlar faydalanabilecek. Halkalı ile Dunajska Streda arasındaki seferler Eylül ayından itibaren düzenli şekilde ve karşılıklı olarak gerçekleştirilecek. Proje sayesinde Dunajska Streda'da bulunan 280 bin metrekarelik dev terminal ile Slovakya üzerinden Çekya, Macaristan, Avusturya, Polonya, Almanya ve Hollanda gibi ülkelere intermodal hizmet sunulacak.



İlk trenin seferine başlaması nedeniyle Streda Terminali'nde düzenlenen törene, Türkiye'nin Slovakya Büyükelçisi Yunus Demirer, Omsan Logistics Genel Müdürü Cömert Varlık ve Metrans Group CEO'su Peter Kiss katıldı.

İlk trenin seferine başlaması nedeniyle Streda Terminali'nde düzenlenen törene, Türkiye'nin Slovakya Büyükelçisi Yunus Demirer,

Omsan Logistics Genel Müdürü Cömert Varlık ve Metrans Group CEO'su Peter Kiss katıldı.

TIRSAN'A AVRUPA İNOVASYON'DAN 2 ÖDÜL DAHA

Kendi teknolojisini üreterek, geliştirdiği ürün ve hizmet çözümleri ile müşteri ihtiyaçlarına yön veren sürekli lider Tırsan, Avrupa İnovasyon ödülleri 2023'te Van Eck Konteyner Kilit Sistemi ile 'Komponent Kategorisi'nin 1'ncisi, Kässbohrer Bütünlük Koruma Cihazı ile 'Güvenlik Kategorisi'nin 2'ncisi oldu. 2021 yılında aldığı, Komponent 1'nciliği, Gövde ve Akıllı Treyler 2'nciliği, Çevre kategorisinde 3'ncülüğü, 2019 yılında aldığı Şasi 1'nciliği, Konsept 3'üncülüğü ve 2017 yılında aldığı Güvenlik 1'nciliği ile toplam 9 ödüle ulaştı.

Tırsan, Van Eck Konteyner Kilit Sistemi ile müşterilerinin rulot kısmı yükleme sırasında, yük güvenliği sorunlarına ve bunların maliyet, zaman, operasyonel sağlık ve güvenlik sonuçlarına çözüm bularak Komponent kategorisinde 1'ncilik elde etti. Tırsan, Avrupa Treyler İnovasyon 2023 Güvenlik Kategorisi'nde Bütünlük Koruma Cihazı ile aldığı 2'ncilik ile yük, araç ve çevre güvenliğini ileri seviyeye taşımaya devam etti. Ödüllü Ar-Ge merkezi ile tüm otomotiv sektörü patent sıralamasında ilk 3'te olan Tırsan, Avrupa'nın en geniş ürün gamı ile 70'ten fazla



ülkedeki müşterilerinin ihtiyaçlarını tam karşılarken, sektörümüzü her daim ileriye taşıyacak ürün ve hizmetler geliştirmeye sürekli

devam ediyor ve Ar-Ge çalışmalarına kesintisiz yatırım yapıyor.



TÜRKİYE'NİN EN BÜYÜK VOLVO TRUCKS YETKİLİ SATICI VE SERVİSİ "KAYSERİ MOTORLU ARAÇ" AÇILDI

Temsa İş Makinaları, distribütörlüğünü üstlendiği Volvo Trucks markasıyla satış ve satış sonrası hizmetler ağını güçlendirmeye devam ediyor. 28 Eylül'de Volvo Trucks'ın Türkiye genelindeki 12. yetkili servisi olan Kayseri Motorlu Araç'ın açılışını gerçekleştiren Temsa İş Makinaları, bu yeni tesisleriyle, Volvo Trucks çekici ve kamyon ürünlerinin satış, servis ve yedek parça hizmetlerini aynı çatı altında verecek.

Açılışa, Temsa İş Makinaları Genel Müdürü Eşref Zeka, Volvo Trucks Uluslararası Kıdemli Başkan Yardımcısı Per-Erik Lindström ve Özalın Grup Yönetim Kurulu Başkanı Faruk Özalın ile firmaların üst düzey yöneticileri katıldı.

14.000 m2'lik alana kurulu olan Kayseri Motorlu Araç'ın açılışında konuşma yapan

Temsa İş Makinaları Genel Müdürü Eşref Zeka, bölgenin Türkiye ve Volvo Trucks için kritik önemine ve Kayseri Motorlu Araç'ın bölgedeki gücüne vurgu yaparak şunları dile getirdi: "Temsa İş Makinaları olarak Volvo Trucks distribütörlüğünde 5. yılımızı tamamıyoruz. Bu 5 yıl içerisinde önemli başarılarla imza attık; yeni yetkili satıcı ve servis noktaları açarak ağıımızı güçlendirdik. Karayolu taşımacılığında ağır ticari araçlar en önemli unsur olarak görülse de onları yolda tutacak ve en yüksek verimle çalışmalarını sağlayacak satış sonrası hizmetler de gün geçtikçe daha değerli hale geliyor. Bu yüzden ülkemizin tamamını kapsayarak müşterilerimizin yola kesintisiz devam etmelerini sağlayacak güçlü bir yetkili servis ağı oluşturmayı ilke edindik. Bugün açılışını gerçekleştirdiğimiz

Kayseri Motorlu Araç tesisimiz bu stratejimizin önemli bir halkası olacak. Bulduğumuz bölge, İpek Yolu hattındaki konumu nedeniyle Volvo Trucks için kritik öneme sahip. Bu önemli bölgede sizlere en iyi hizmeti sunmaya gayret göstereceğiz. Güvenilir, verimli, yüksek teknoloji ve sağlamlığı ile öne çıkan modellerimizi sizlerle buluştururken sadece satış sürecinde değil, aynı zamanda satış sonrası hizmetlerimizle de öne çıkmayı önceliğimiz olarak belirledik. Genişleyen ağıımız ve işimizdeki uzmanlığımızla sizlerin çözüm ortağınız olmak, ihtiyaçlarınıza özel hizmetler sunmak, işinizin verimliliğini artırmak ve değer katmak için buradayız. Bugüne dek olduğu gibi, birbirimizi destekleyerek büyümeye devam edeceğimize yürekten inanıyorum."

RENAULT TRUCKS TÜRKİYE'DE YENİ ATAMA

Renault Trucks Türkiye bünyesinde Satış ve Satış Sonrası Hizmetler Departmanı, Bayi Ağından Sorumlu Ticari Direktörlüğü altında bir araya geldi. Bölümün direktörlük görevine ise yaklaşık 12 yıldır Renault Trucks çatısı altında iş hayatına devam eden Özgür Fırat atandı. Renault Trucks Türkiye ekibine 2011 yılında katılan Özgür Fırat, ilk olarak Satış Sonrası Hizmetler Departmanı'nda görevine başladı. 2013 yılında Yedek Parça Müdürü olarak atanmasının ardından 2016'da Renault Trucks Türkiye'nin sorumluluğunda olan Türkiye, Kazakistan ve Orta Asya Cumhuriyetleri'ni kapsayan

bölgede Bayi Ağı Geliştirme Direktörü görevini üstlendi. Fırat, 2019 yılından itibaren aynı bölgeler için Satış Sonrası Hizmetler Direktörü görevi ile Renault Trucks bünyesindeki çalışmalarını sürdürdü. Başarılı projelerini takiben Özgür Fırat, yeni yapılanma doğrultusunda Satış ve Satış Sonrası Hizmetler departmanlarının bağlı olduğu Bayi Ağından Sorumlu Ticari Direktörlük görevinin başına geçti. Özgür Fırat, İstanbul Teknik Üniversitesi Jeoloji Mühendisliği bölümünden mezun oldu ve Kadir Has Üniversitesi'nde İşletme Yüksek Lisans'ını tamamladı.



Özgür Fırat

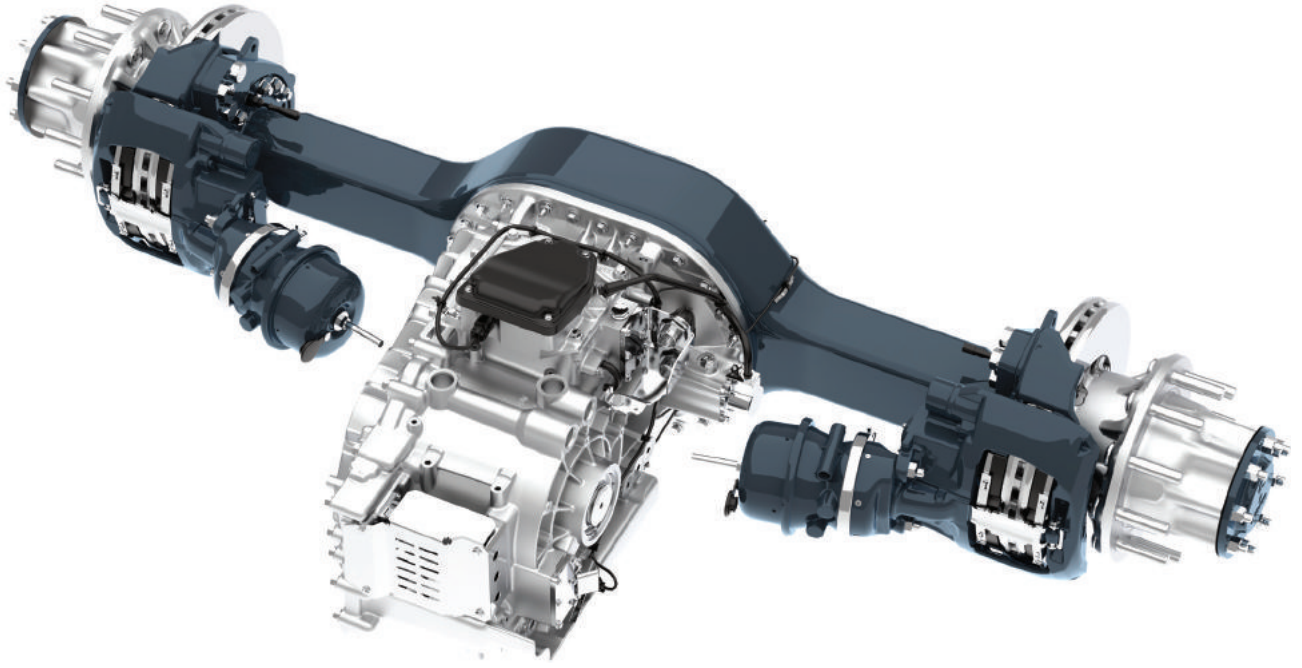

ALLISON TRANSMISSION VE ANADOLU ISUZU'DAN İŞ BİRLİĞİ

Allison eGen Power 100S elektrikli akslar, atık toplama, dağıtım ve toplu taşıma uygulamalarında kullanılan hafif kamyon ve midibüs platformlarına entegre edilecek.

Konvansiyonel, elektrikli hibrit ve tam elektrikli araç tahrik çözümlerinin lider tasarımcısı ve üreticisi olan Allison Transmission, Türkiye'nin lider hafif kamyon ve otobüs üreticisi Anadolu Isuzu ile stratejik bir iş birliği anlaşması (JCA) yapıldığını açıkladı. Bu anlaşma doğrultusunda Allison eGen Power 100S elektrikli akslar, atık toplama, dağıtım ve toplu taşıma uygulamaları için Anadolu Isuzu'nun elektrikli hafif kamyon ve midibüs platformlarına entegre edilecek.

Allison Transmission EMEA, APAC ve Güney Amerika Satış Başkan Yardımcısı Heidi Schutte, konu ile ilgili yaptığı açıklamada, "Dünyadaki en güvenilir ve değerli tahrik çözümlerini sağlama taahhüdümüz doğrultusunda eGen Power ürün portföyümüzü genişletmeye devam ederken bu yeni anlaşma, Allison için heyecan verici bir gelişme. Allison'ın konvansiyonel şanzımanları, Anadolu Isuzu'nun Citi-bus ve Novociti Life araçları için 10 yılı aşkın

süredir tercih edilen çözüm oldu. Türkiye, Orta Doğu ve Avrupa'da birçok kamyon ve midibüs filosu dahil olmak üzere ortak müşterilerimize yenilikçi çözümler sunduğumuz uzun yıllara dayanan iş birliğimizi sürdürmekten mutluluk duyuyoruz" dedi.

Bu özel iş birliği, OEM'lerin emisyonları ve karbon ayak izini azaltan, aynı zamanda araç performansını ve kamu güvenliğini artıran araçlar sunma çabalarında kritik bir adımı işaret ediyor. Allison eGen Power 100S elektrikli akslar, Anadolu Isuzu ve Allison'ın onlarca yıldır kazandıkları kalite ve güvenilirliği korurken, mevcut performans kriterlerini karşılamakla kalmayıp bunların ötesine geçen elektrikli kamyon ve otobüsler üretmeyi mümkün kılıyor.

Türkiye'de üretim yapan bir otobüs ve kamyon üreticisi olmanın yanı sıra Anadolu Isuzu'nun tasarım ve mühendislik ekibi, Avrupa pazarını da hedefleyen yeni nesil elektrikli araçlar üretiyor. Bu pazardaki ülkeler, Avrupa

sera gazı düzenlemeleri, direktifleri ve Avrupa Yeşil Anlaşması doğrultusunda küresel ısınmada payı olan emisyonları azaltmak için ciddi önlemler alıyor.

eGen Power 100S elektrikli aks, yüksek hızlı bir elektrikli motoru ve iki hızlı vites kutusunu entegre ederek ilave şaft ve destek yapılarına olan ihtiyacı ortadan kaldırıyor. Böylece güç paketi, tekerlekler arasına kolayca entegre edilerek batarya için önemli bir yer avantajı sağlıyor. 304 bg (227 kW) nominal güç ve 437 bg (326 kW) pik güç çıkışı ile eGen Power 100S, verimlilikten ve araç menziline taviz vermeden, yüksek ivmelenme kabiliyeti ile yüksek maksimum hız özelliğini bir arada sunuyor. Böylece sınıfının en güçlü tahrik çözümlerinden biri olmayı başarıyor. Bu sayede ise Anadolu Isuzu'nun pek çok farklı uygulama için kullanılacak elektrikli hafif kamyon ve midibüslerinin, benzersiz performans, güvenilirlik, hızlı ivmelenme ve arttırılmış manevra kabiliyeti sunması sağlanıyor.



IVECO, İZMİR'DE MEYEXS İLE YOLUNA DEVAM EDİYOR

2020 yılında sözleşmesi imzalanan ve faaliyetlerine başlayan IVECO yetkili bayisi Meyeks'in salgın nedeni ile yapılamayan açılış töreni, müşterilerinin katılımıyla gerçekleştirildi.

Türkiye'nin üçüncü büyük şehri İzmir'in Bornova ilçesinde yeni yetkili satış ve satış sonrası noktası, IVECO ve Meyeks'in işbirliği ile 2020 yılı içerisinde faaliyetine başlamış ancak Covid-19 kısıtlamaları nedeniyle açılış töreni gerçekleştirilememişti. 6 Eylül'de geniş bir katılımıyla Meyeks'in açılış ve tanıtım töreni düzenlendi.

Meyeks, 1984 yılında otomotiv sektöründe ilk faaliyetine başlamış olup, 2020'den bu yana IVECO'ya yetkili satış ve satış sonrası hizmet veriyor. 4 bin 800 metrekare üzerinde kurulu 2 bin metrekare kapalı alana sahip tesise sahip olup aynı anda 14 araca hizmet verebilecek kapasiteye sahip. Bornova tesisinde 43 kişilik uzman kadrosu ve 26 yıllık deneyimiyle müşterilerine en iyi hizmeti vermek için hazır olan Meyeks'in tesisleri konumu ve kolay ulaşım imkanı ile hem hafif ticari araçlara, hem orta segmente hem de kolay ulaşım imkanıyla beraber ağır vasıta segmentine hitap edebiliyor.

Meyeks Genel Müdürü Orhan Genel yaptığı konuşmada, "IVECO, Türkiye'de hızla büyüyen bir marka ve yüzde 9 pazar payı ile orta ve ağır vasıtada üçüncü konumda. Çok geniş bir ürün gamına sahip, böyle bir marka ile çalışmaktan keyif alıyoruz. Meyeks olarak müşterilerimize yakınlaşarak en iyi hizmeti vermeyi hedefliyoruz ve bu nedenle yeni tesislere yatırım yaptık. Ayrıca Mersin'de yeni açtığımız showroomumuz IVECO'ya olan güvenimizin



IVECO yetkili bayisi Meyeks'in açılış ve tanıtım töreni geniş katılımıyla gerçekleştirildi.

de bir kanıtı" dedi.

IVECO Türkiye Genel Müdürü Hakkı Işınak ise, "Meyeks ailesine IVECO'ya duydukları güven ve yeni tesislere yaptıkları yatırım için teşekkür ederim, MEYEXS sadece İzmir'de değil çevre illerde de en iyi hizmeti vermek için gayret ediyor" diye konuştu. Yeni tesisin müşterilerine ve tüm IVECO ailesine fayda sağlayacağından emin olduğunu belirten Işınak, bu sene ticari araç sektöründe pazar payını artıran markalardan biri olduklarını ve pazar paylarının yüzde 9'u aştığını, Türkiye'de 3,5 ton ve üzeri ticari araç pazarında ilk üçte olduklarını hatırlattı.

IVECO Asya Bölgesi'nden sorumlu Başkan Yardımcısı Koray Kurşunoğlu da yaptığı konuşmada, "IVECO'da bizim amacımız müşteriye

yakın olup kaliteli desteği hem ürün hem de hizmet bazında araçlarımızın kullanım süresi boyunca sağladı ve Meyeks bu hedefimize ulaşmada İzmir'de ve çevresinde kilit rol oynuyor. İş ortağımız MEYEXS'i IVECO'ya olan güvenlerinin bir göstergesi olan böyle bir tesisi IVECO markası çatısı altında müşterilere sundukları için teşekkür ediyorum" şeklinde konuştu. Koray Kurşunoğlu sözlerine şöyle devam etti: "IVECO Türkiye'de hızlı büyüyen bir marka, kısa sürede pazar payımızı yüzde 9'a çıkarmayı başardık. Bu müşteriye daha da yakın olmamız anlamında bize önemli bir sorumluluk yüklüyor."

Tören sonunda IVECO yetkilileri günün anısına MEYEXS yöneticilerine bir plaket takdim ettiler.



Mercedes-Benz Türk Hoşdere Otobüs Fabrikası'nda üretilen araç, Mercedes-Benz Türk Otobüs Pazarlama ve Satış Direktörü Osman Nuri Aksoy, Mercedes-Benz Türk Şehir İçi Otobüs ve Kamu Satış Grup Müdürü Orhan Çavuş'un katılımıyla Mercedes-Benz Türk Pazarlama Merkezi'nde düzenlenen etkinliğe tanıtıldı.

MERCEDES-BENZ TÜRK, CONECTO HYBRID İLE ŞEHİR İÇİ ULAŞIMDA HİBRİT DÖNEMİNİ BAŞLATTI

Mercedes-Benz Türk, şehir içi otobüs sektörünün en yeni oyuncusu Mercedes-Benz Conecto hybrid'i Türkiye'de satışa sundu. Şehir içi ulaşım ihtiyaçları göz önüne alınarak geliştirilen Mercedes-Benz Conecto hybrid, Mercedes-Benz Türk Hoşdere Otobüs Fabrikası'nda üretiliyor.

Şehir içi otobüs sektörünün en önemli oyuncularını arasında yer alan Mercedes-Benz Conecto'nun hibrit modeli Mercedes-Benz Conecto hybrid, Türkiye'de satışa sunuldu. Mercedes-Benz Türk Hoşdere Otobüs Fabrikası'nda üretilen araç, 15 Eylül 2022 tarihinde Mercedes-Benz Türk Otobüs Pazarlama ve Satış Direktörü Osman Nuri Aksoy, Mercedes-Benz Türk Şehir İçi Otobüs ve Kamu Satış Grup Müdürü Orhan Çavuş ve basın mensuplarının katılımıyla Mercedes-Benz Türk Pazarlama Merkezi'nde düzenlenen etkinliğe tanıtıldı.

Mercedes-Benz Türk Şehir İçi Otobüs ve Kamu Satış Grup Müdürü Orhan Çavuş, "Emisyon değerleri konusunda değişen yasal gerekliliklerin içten yanmalı motorlarla karşılanması gün geçtikçe daha da zorlaşıyor. Şirket olarak hem yasal gereklilikler hem de karbon nötr gelecek vizyonumuz doğrultusunda yatırımlarımızı ağırlıklı olarak elektrikli araçlara yönlendiriyoruz. Hoşdere Otobüs Fabrikamızda üretilen Mercedes-Benz Conecto hybrid de bu çalışmalarımızın sonucunda ortaya çıktı. Aracımız, geleneksel dizel motorlu Conecto modelimize göre yüzde 6,5'e varan yakıt tasarrufu sağlıyor. Yılda 80.000 km yol kateden bir Mercedes-Benz Conecto hybrid, gerçekleştirdiği yakıt tasarrufu sayesinde ortalama 5.2 ton CO2'in çevreye salınmasının önüne geçecek. Mercedes-Benz Türk'ün geliştirilme aşamasından üretim aşamasına kadar önemli bir rol üstlendiği yeni aracımızın

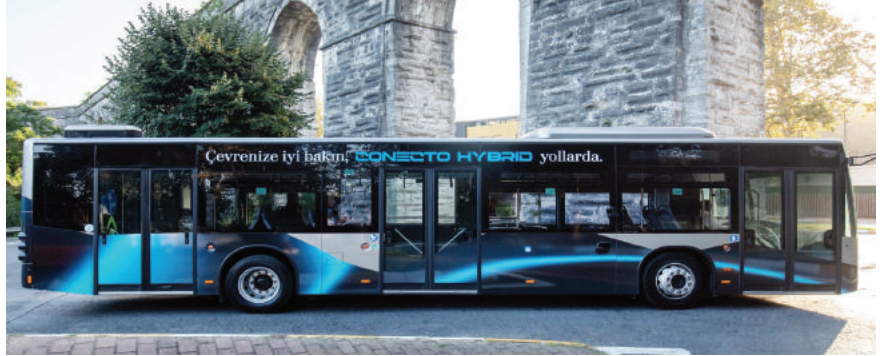

ülkemize, sektörümüze ve şirketimize hayırlı olmasını diliyorum" diye konuştu.

HİBRİT TEKNOLOJİSİYLE YÜZDE 6,5'E VARAN YAKIT TASARRUFU

Euro 6 dizel motora sahip versiyonlara göre yüzde 6,5'e varan yakıt tasarrufu sağlayan Mercedes-Benz Conecto hybrid, emisyon değerlerini önemli oranda düşürerek çevreye daha az karbon salınmasını sağlayacak. Elektrikli motorun dizel motor ile sürekli beraber çalıştığı ve "kompakt hibrit" olarak adlandırılan bir sisteme sahip olan araçta, elektrikli motor, dizel motor ile şanzıman arasına entegre edildi. Mercedes-Benz Conecto hybrid'de, frenleme veya gazsız sürüş esnasında ortaya çıkan enerji, elektrikli motor tarafından elektrik enerjisine dönüştürülerek tavana konumlandırılmış yüksek depolama kapasitesine sahip kapasitörlere aktararak depolanıyor. Depolanan elektrik enerjisi, aracın kalkışı esnasında dizel

motoru desteklemek için kullanılıyor ve dizel motora daha az yük binmesini sağlıyor. Batarya ömrünün araç kullanım ömrü ile aynı olacağını öngördüğü Mercedes-Benz Conecto hybrid, Euro 6 dizel motora sahip Conecto model araçlardan farklı bir bakım masrafı gerektirmiyor.

AR-GE'SİNDE TÜRK MÜHENDİSLERİN İMZASI VAR

Çatı şirketi Daimler Truck dünyasında başarıları ile adından sıklıkla söz ettiren Mercedes-Benz Türk Otobüs AR-GE ekibi, Mercedes-Benz Conecto hybrid'in Ar-Ge çalışmalarının proje yönetimini üstlenerek önemli bir çalışmaya daha imza attı. Ayrıca, aracın karoserinde, dış ve iç kaplamalarında yapılması gereken adaptasyonlar, bataryanın konumlandırılması ve kablo tesisatlarının tasarlanması da yine aynı ekibin çalışmaları ile hayata geçirildi.

Esnafımızın yüzü Halkbank'la gülüyor!



SON 10 YILDA
2,9 MİLYON
ESNAFA

209 MİLYAR TL
DESTEK